

Connectors
featured by
Pancon



Pancon ist ein international agierendes Unternehmen.

Wir entwickeln, produzieren und vertreiben elektro-mechanische Komponenten seit 1968.



Die Produktreihen

MAS-CON

LAT-CON

HI-CON

sind seit vielen Jahren am Markt bekannt.

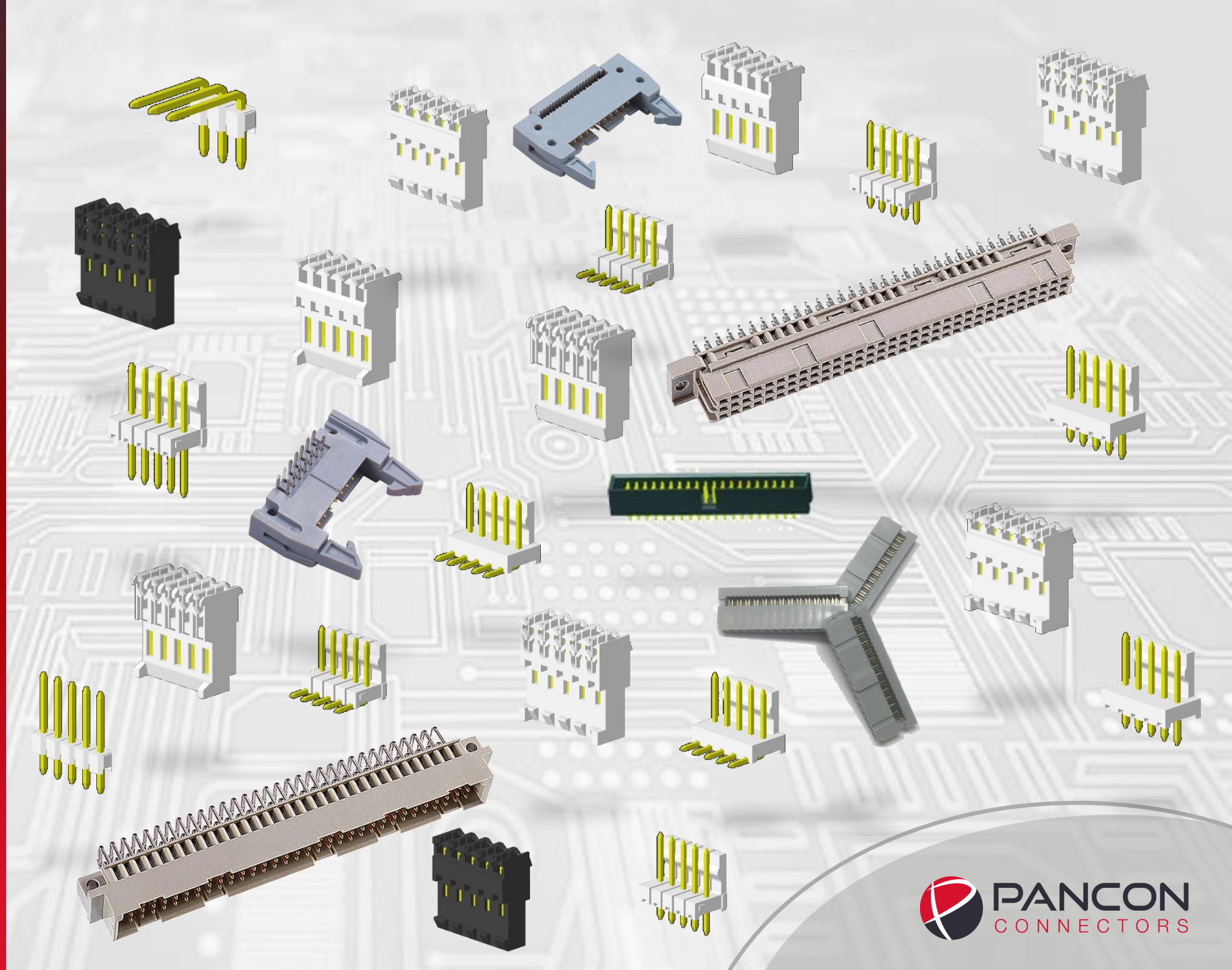

Mit den
Produktreihen
CRIMP-CON
BOARD-CON
und dem Ausbau
der Produktreihe
LAT-CON 127
erweitern wir
unser
Produktportfolio.



CRIMP-CON

Verfügbare Raster:
1,00mm



CRIMP-CON

Verfügbare Raster:
1,00mm
1,25mm

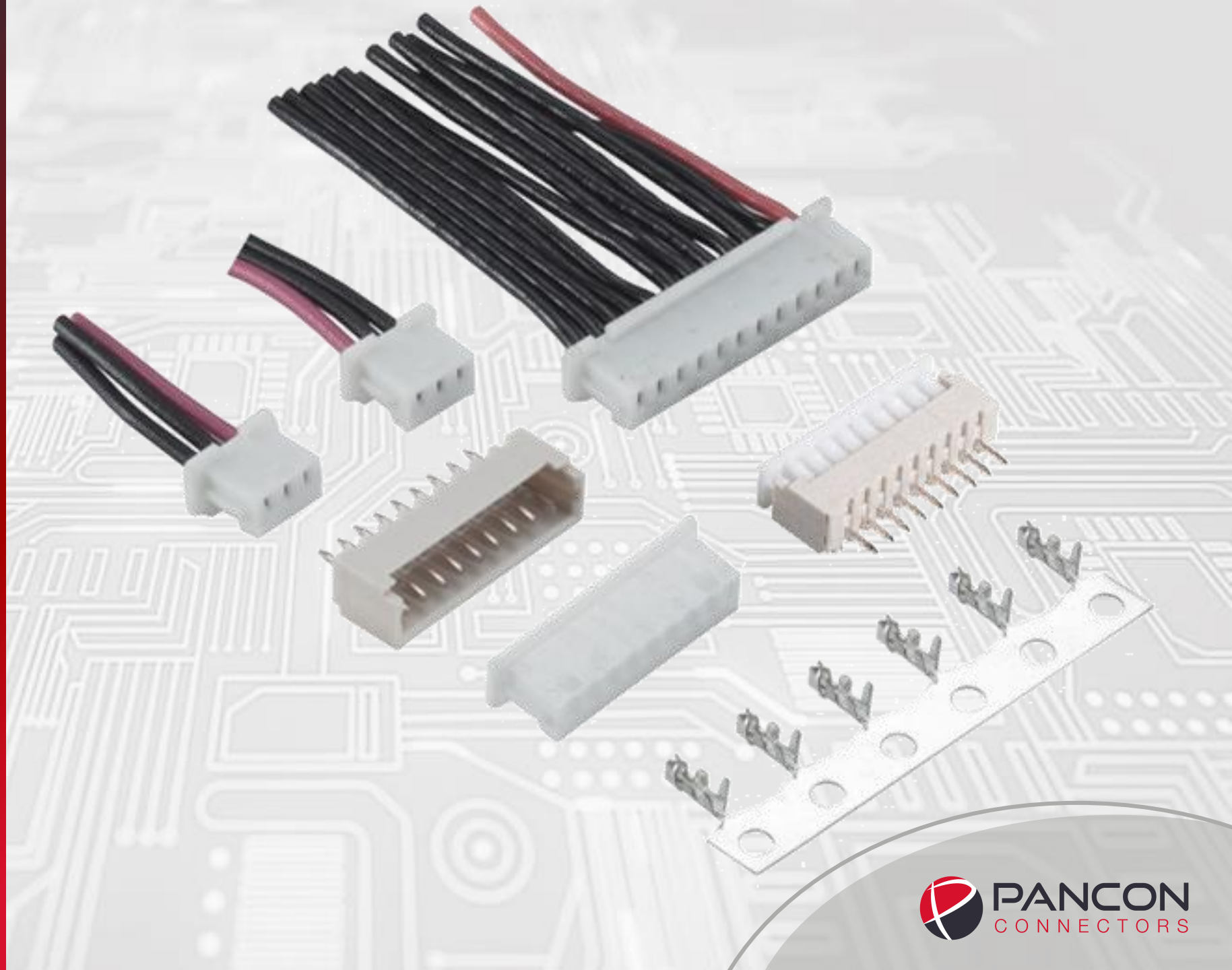

CRIMP-CON

Verfügbare Raster:

1,00mm

1,25mm

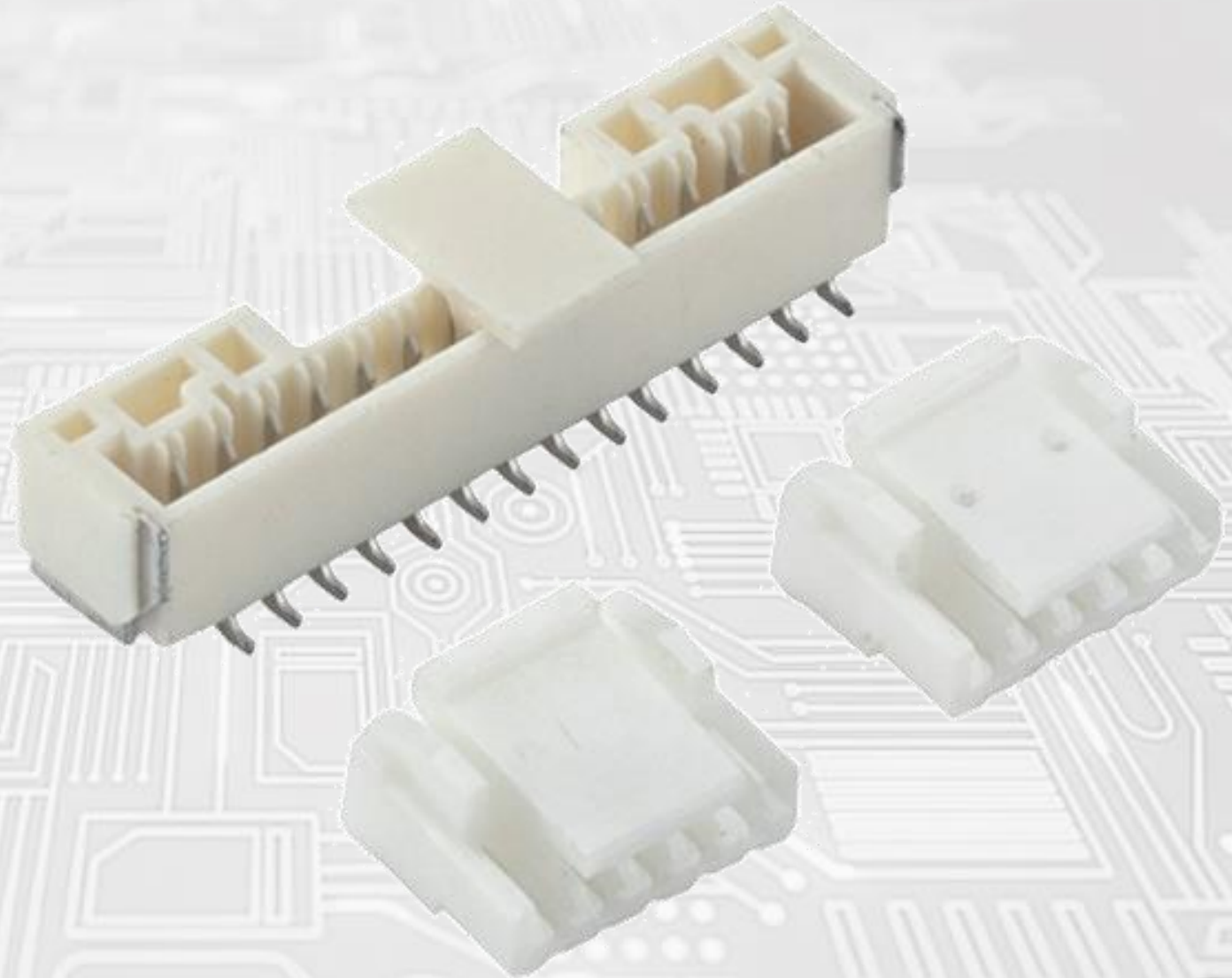

CRIMP-CON

Verfügbare Raster:

1,00mm

1,25mm

1,27mm

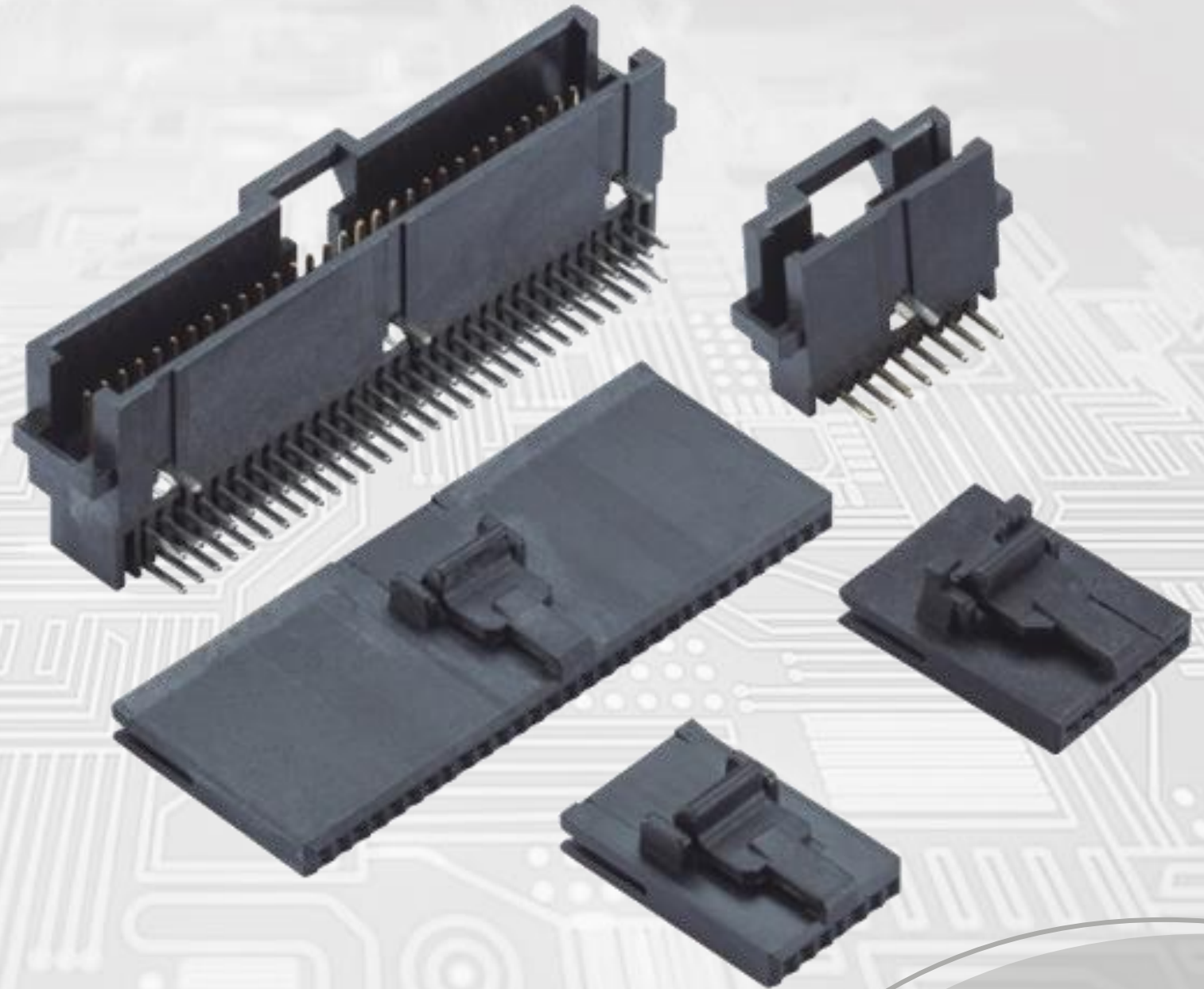

CRIMP-CON

Verfügbare Raster:

1,00mm

1,25mm

1,27mm

1,50mm

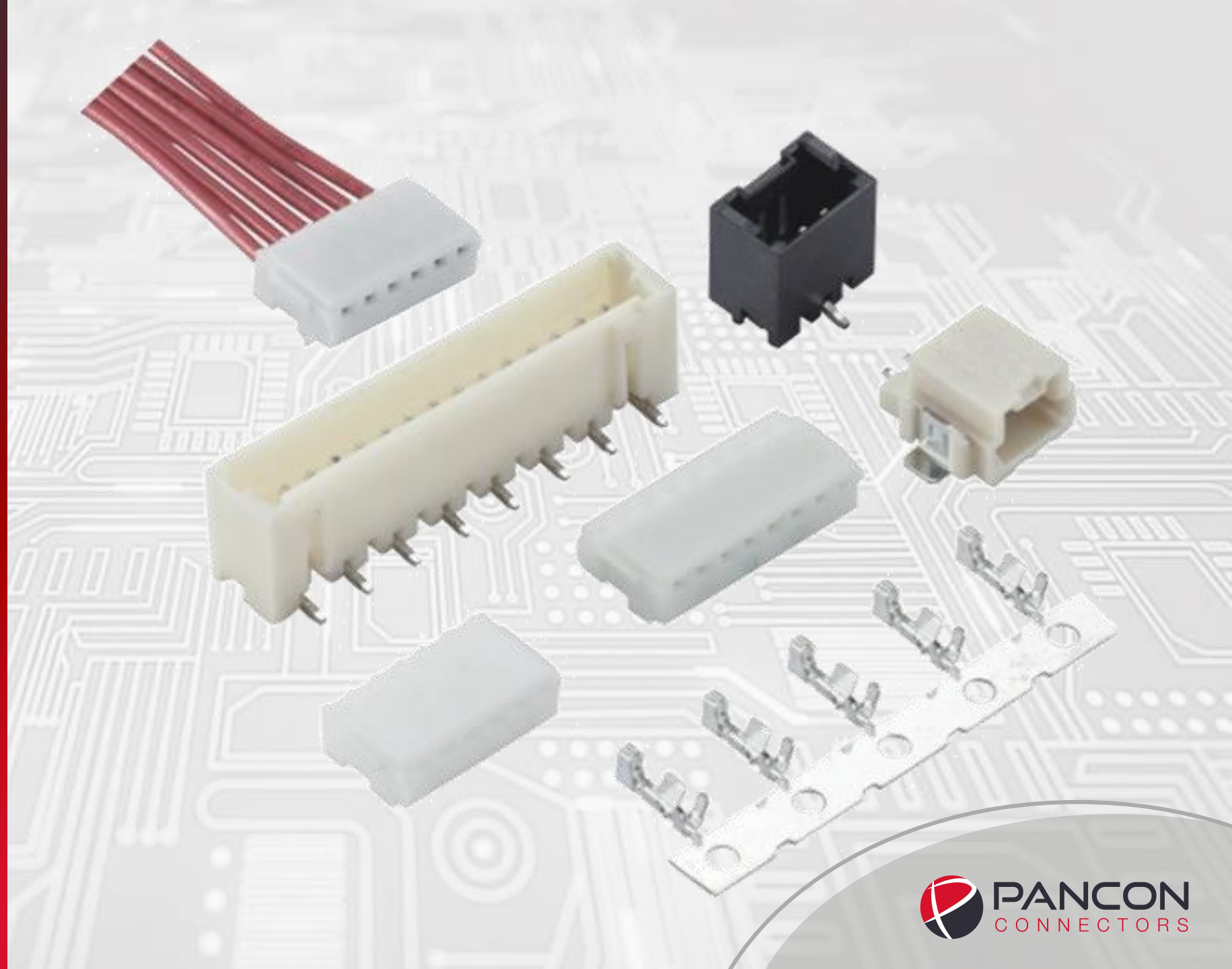

CRIMP-CON

Verfügbare Raster:

1,00mm

1,25mm

1,27mm

1,50mm

2,00mm

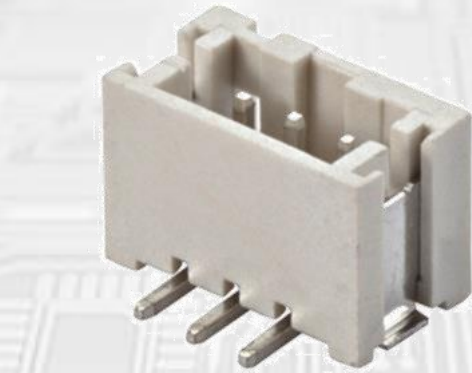

CRIMP-CON

Verfügbare Raster:

1,00mm

1,25mm

1,27mm

1,50mm

2,00mm

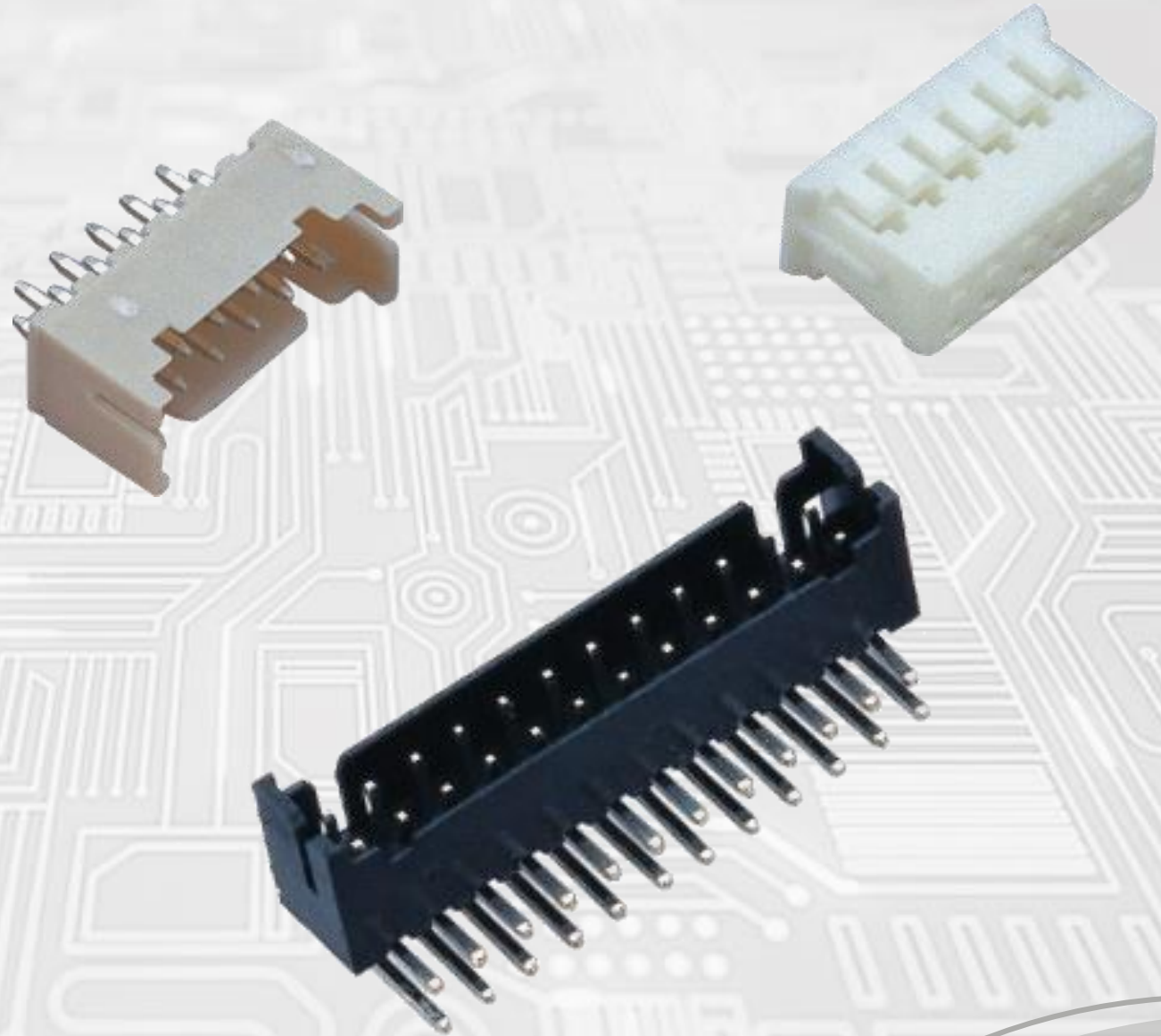

CRIMP-CON

Verfügbare Raster:

1,00mm

1,25mm

1,27mm

1,50mm

2,00mm

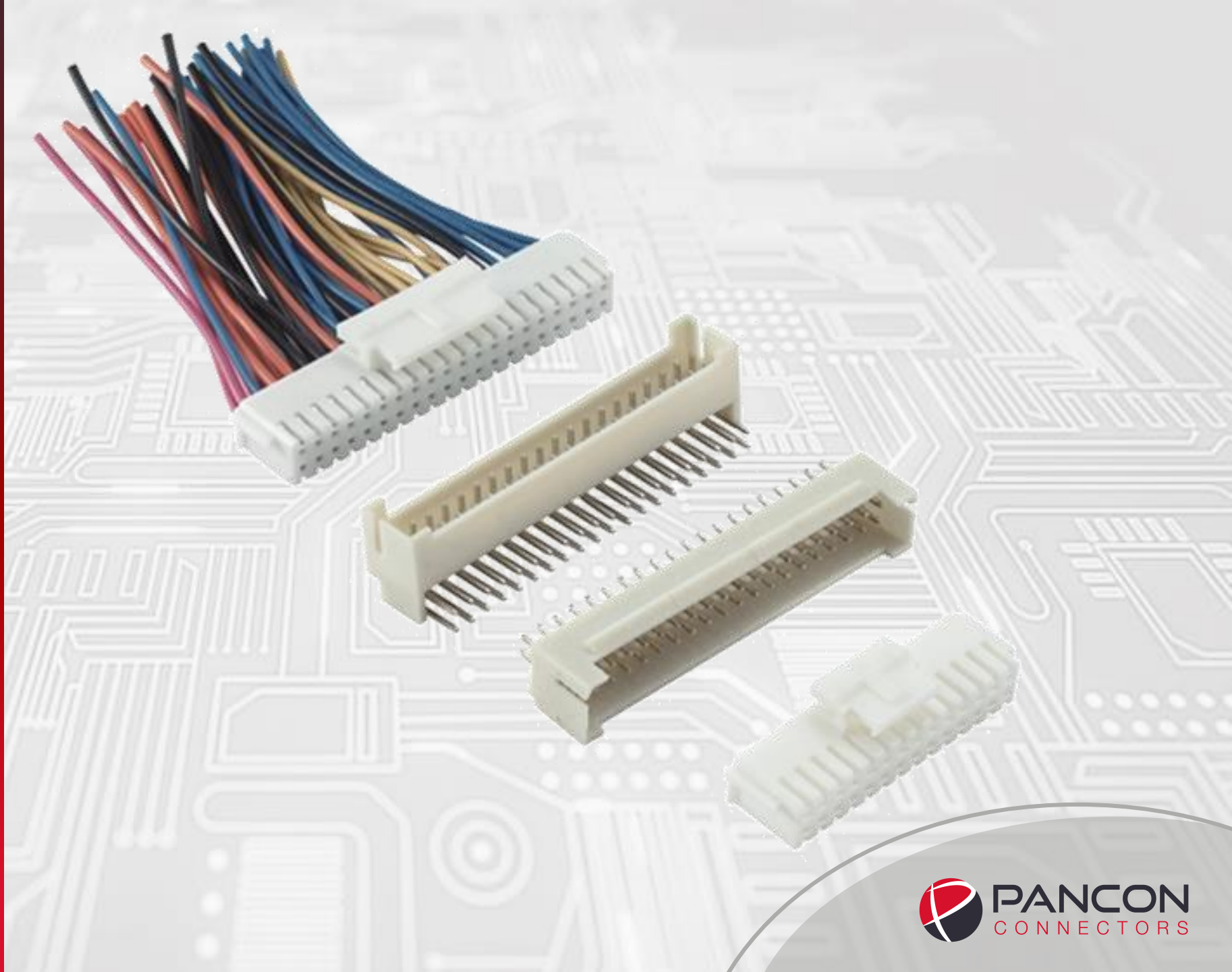

CRIMP-CON

Verfügbare Raster:

1,00mm

1,25mm

1,27mm

1,50mm

2,00mm

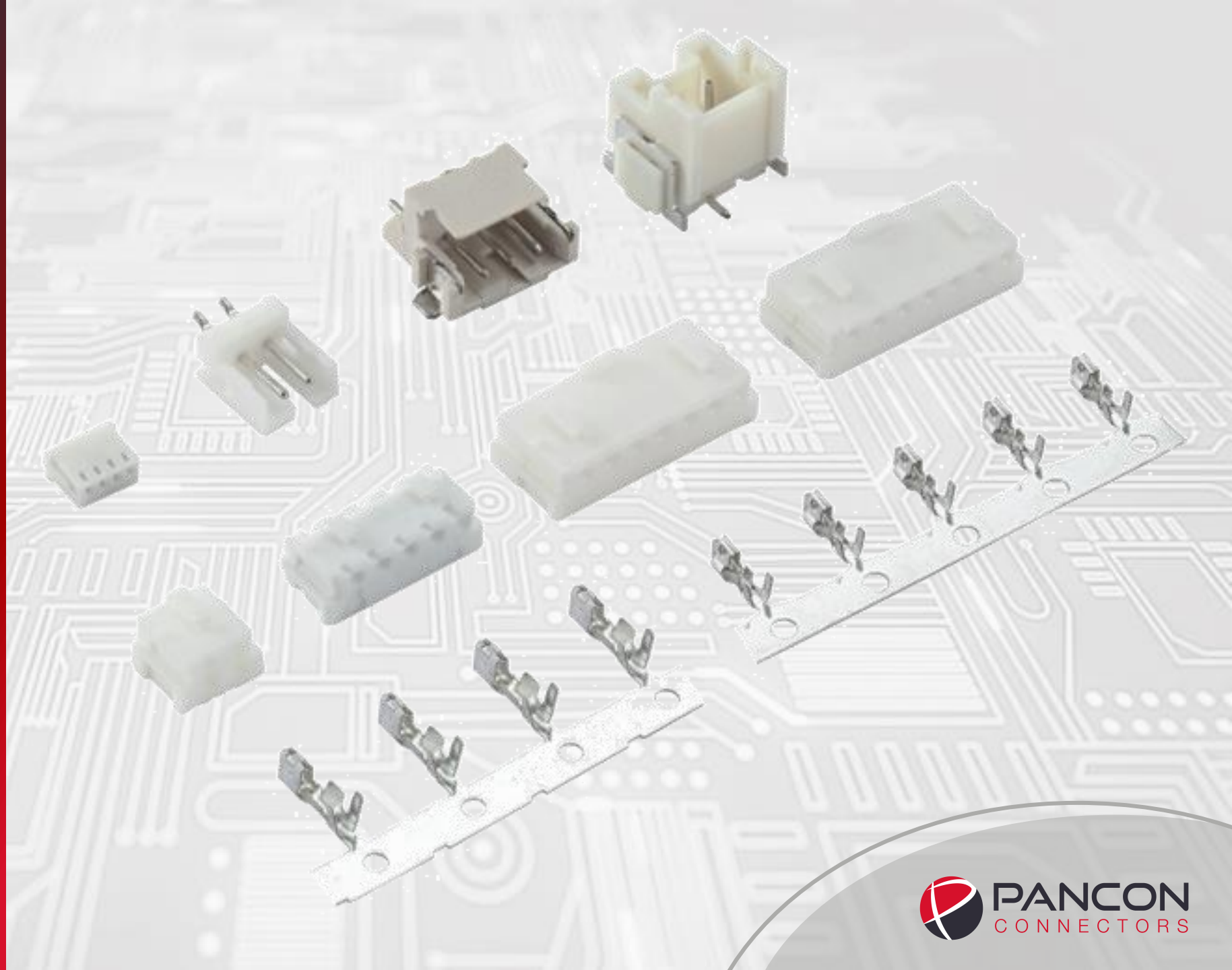

CRIMP-CON

Verfügbare Raster:

1,00mm

1,25mm

1,27mm

1,50mm

2,00mm

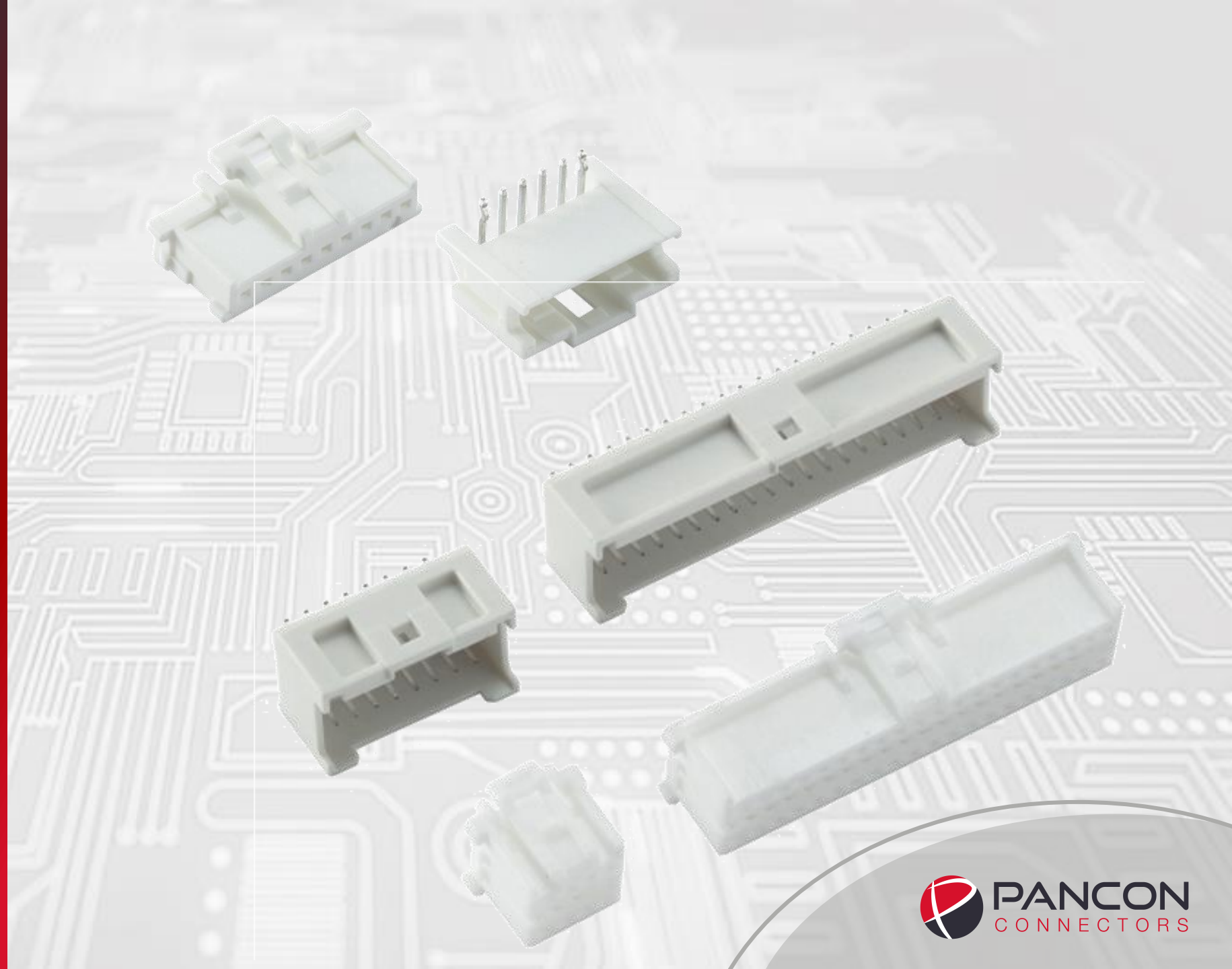

CRIMP-CON

Verfügbare Raster:

1,00mm

1,25mm

1,27mm

1,50mm

2,00mm

2,50mm

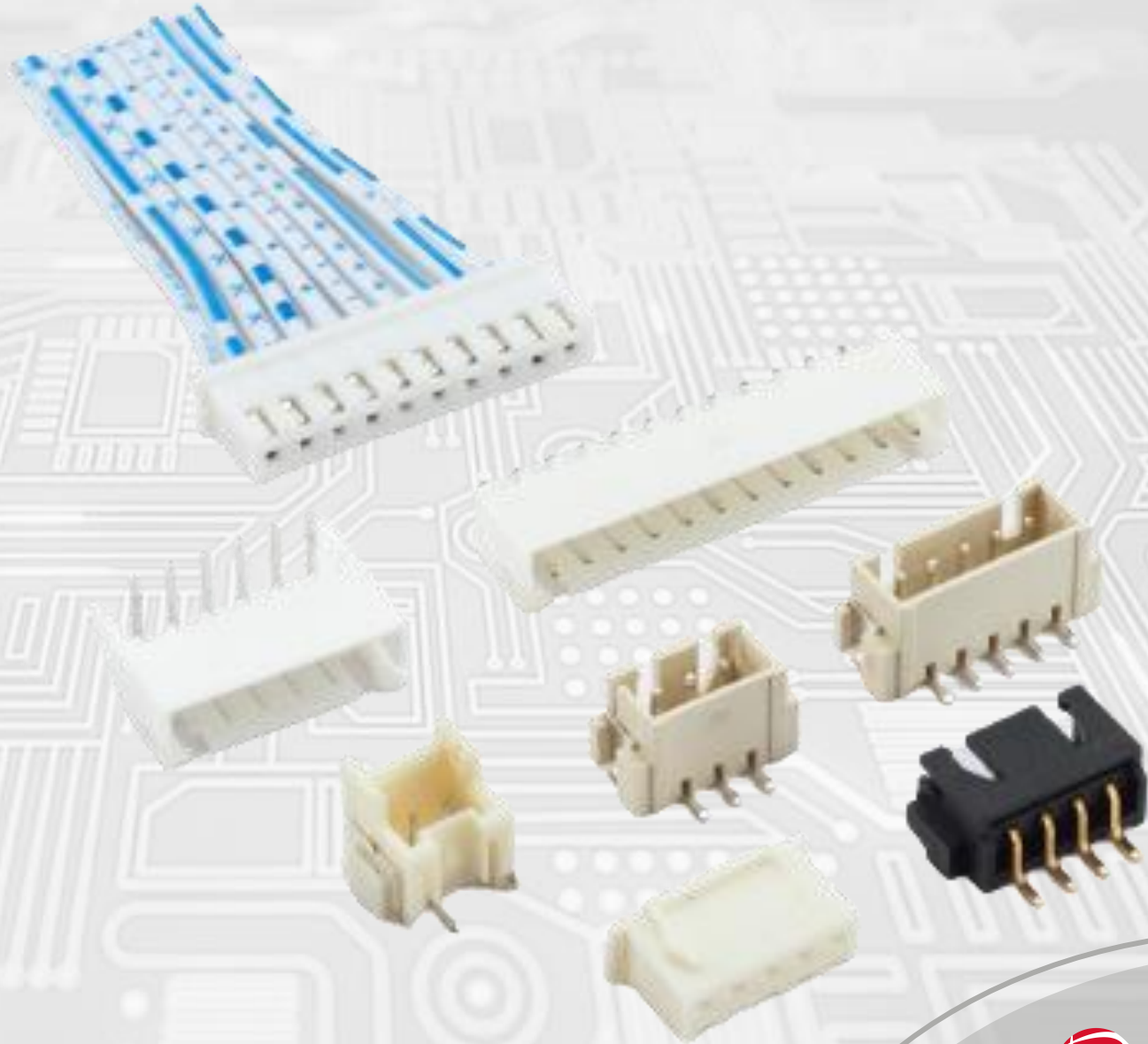

CRIMP-CON

Verfügbare Raster:

1,00mm

1,25mm

1,27mm

1,50mm

2,00mm

2,50mm

2,54mm

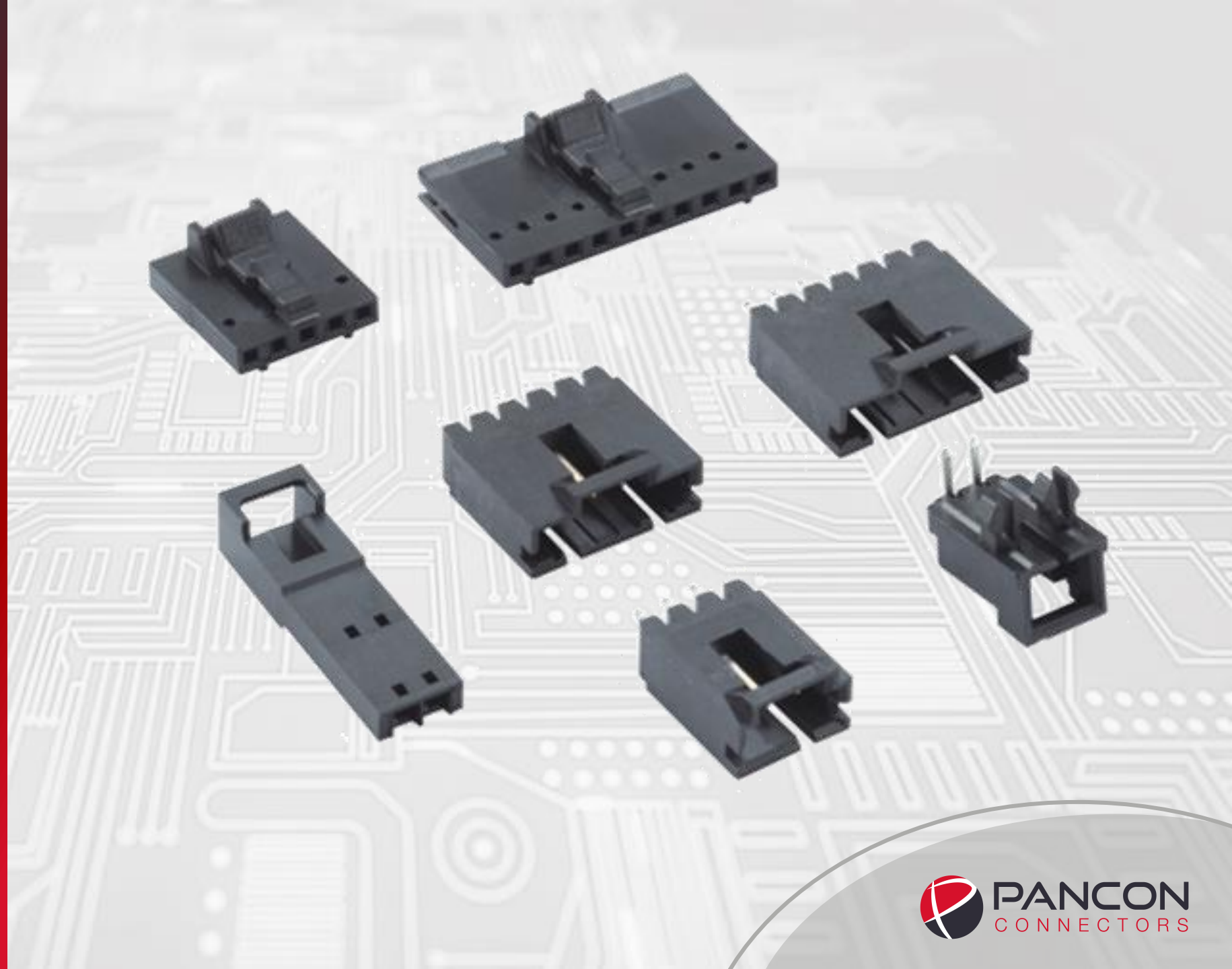

CRIMP-CON

Verfügbare Raster:

1,00mm

1,25mm

1,27mm

1,50mm

2,00mm

2,50mm

2,54mm

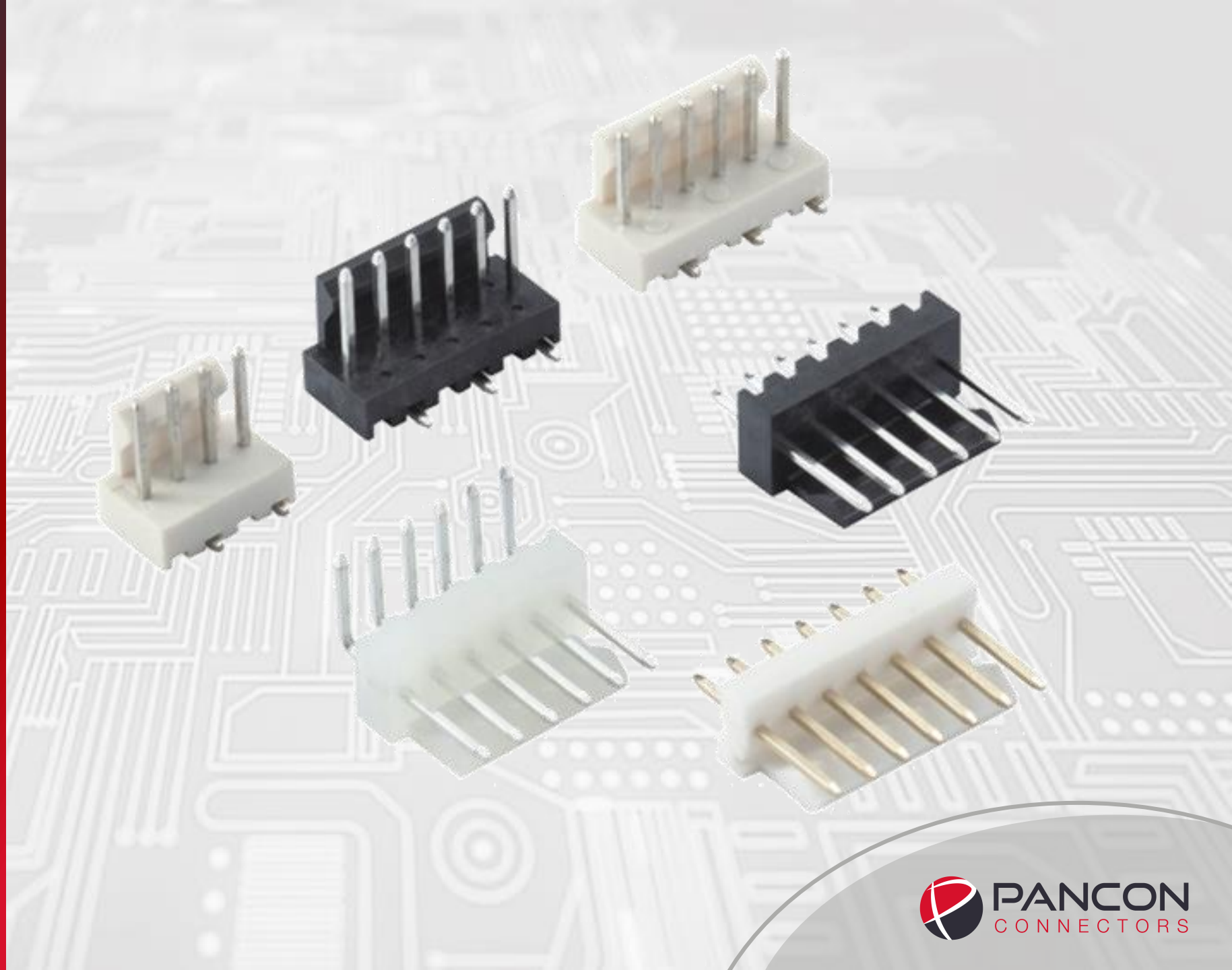

CRIMP-CON

Verfügbare Raster:

1,00mm

1,25mm

1,27mm

1,50mm

2,00mm

2,50mm

2,54mm

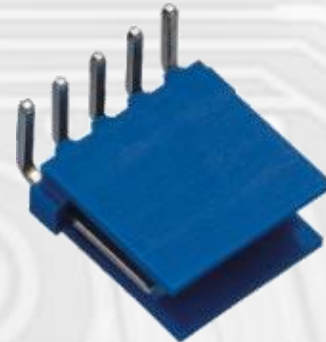
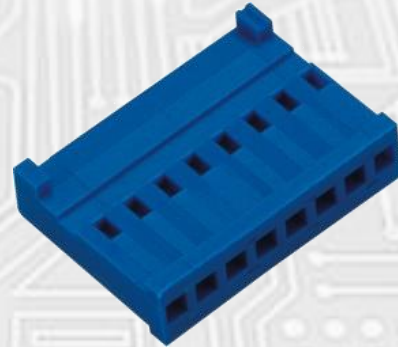
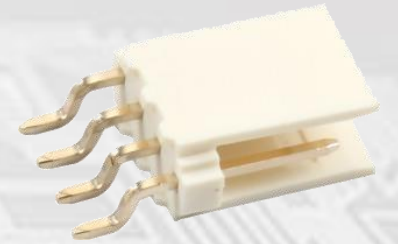
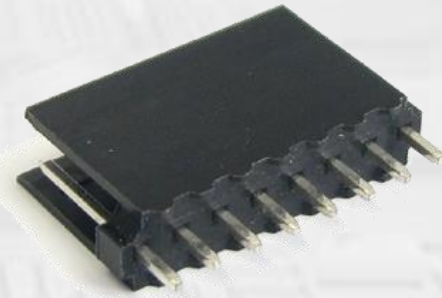

CRIMP-CON

Verfügbare Raster:

1,00mm

1,25mm

1,27mm

1,50mm

2,00mm

2,50mm

2,54mm

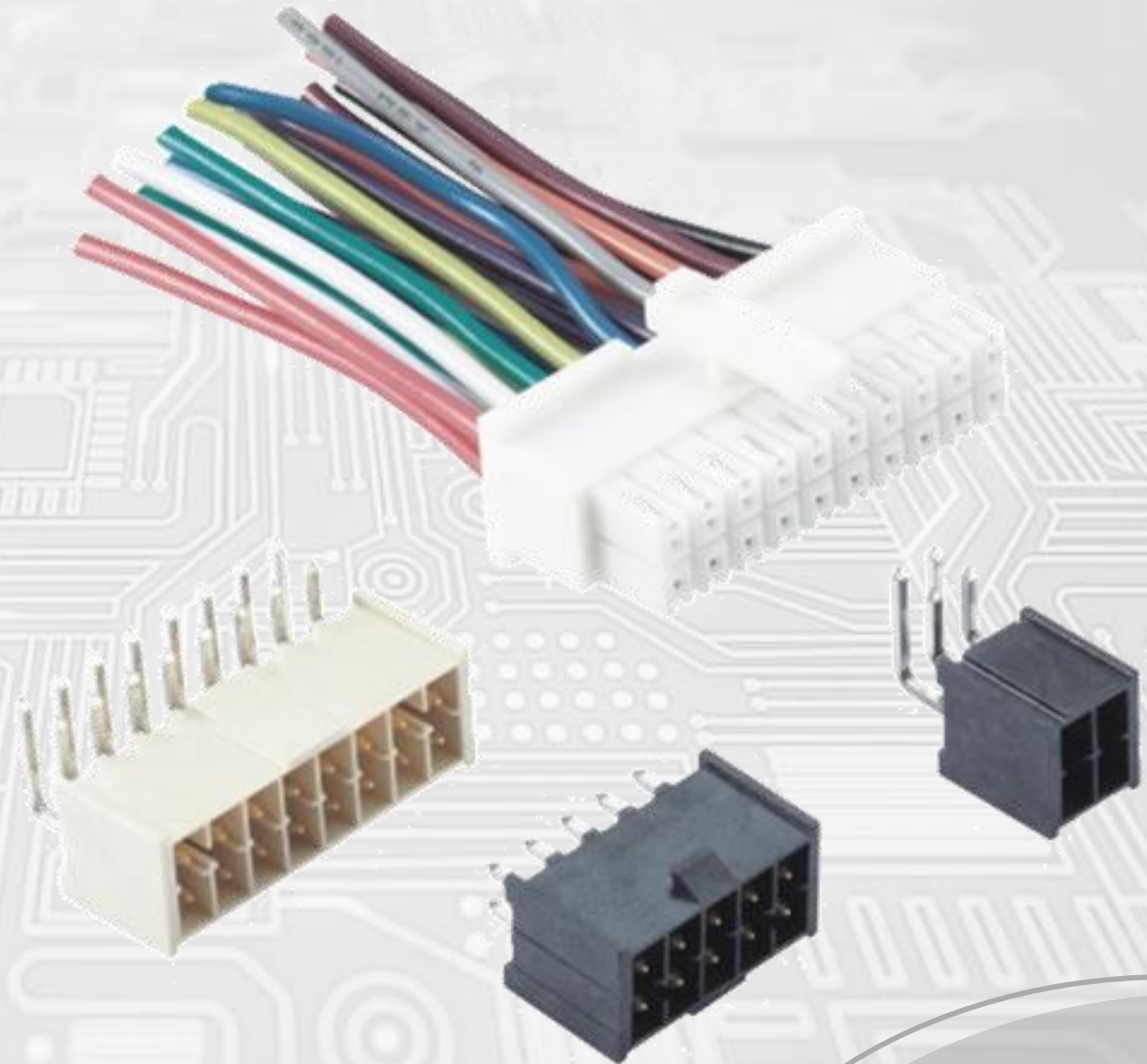

CRIMP-CON

Verfügbare Raster:

1,00mm

1,25mm

1,27mm

1,50mm

2,00mm

2,50mm

2,54mm

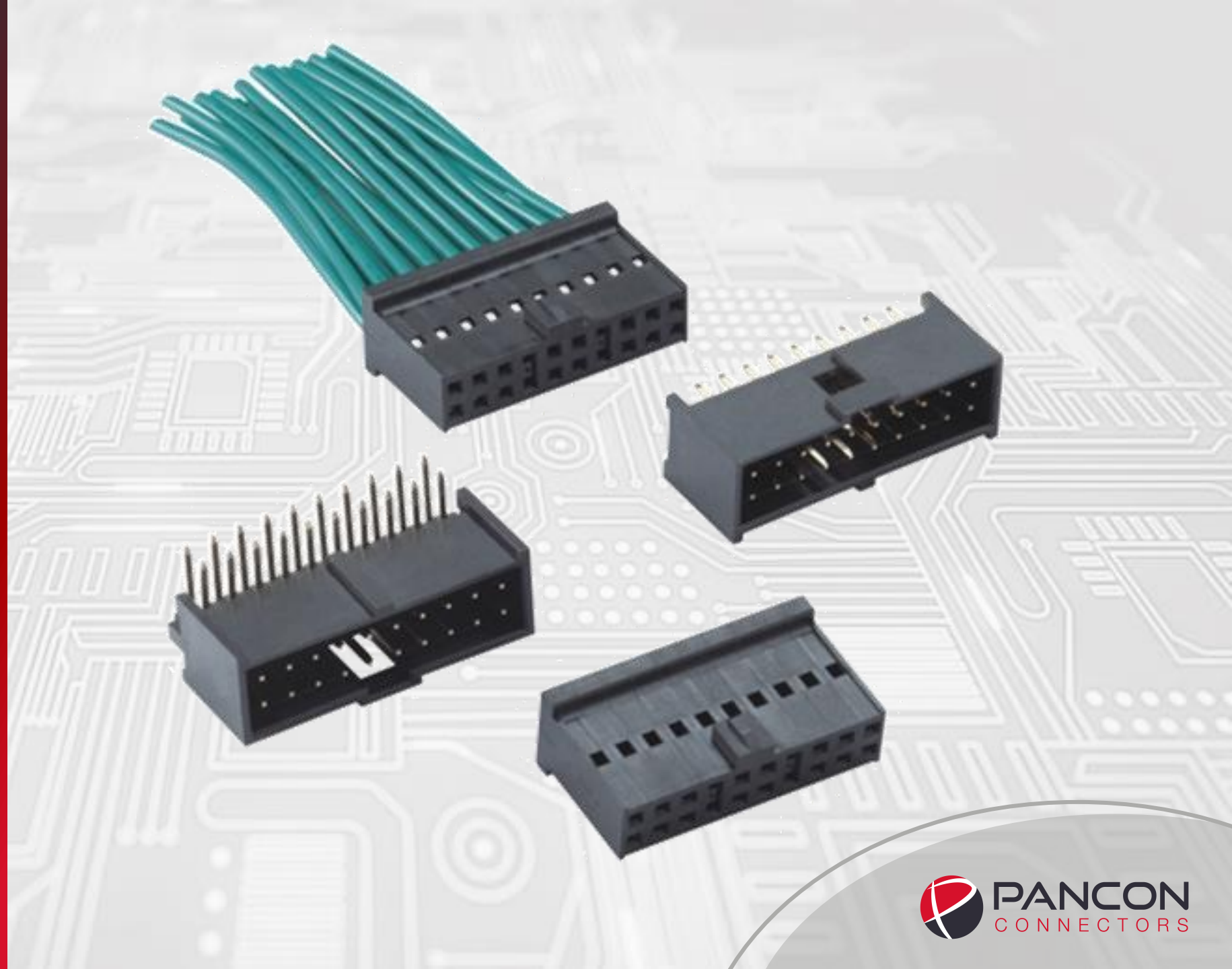

CRIMP-CON

Verfügbare Raster:

1,00mm

1,25mm

1,27mm

1,50mm

2,00mm

2,50mm

2,54mm

3,00mm

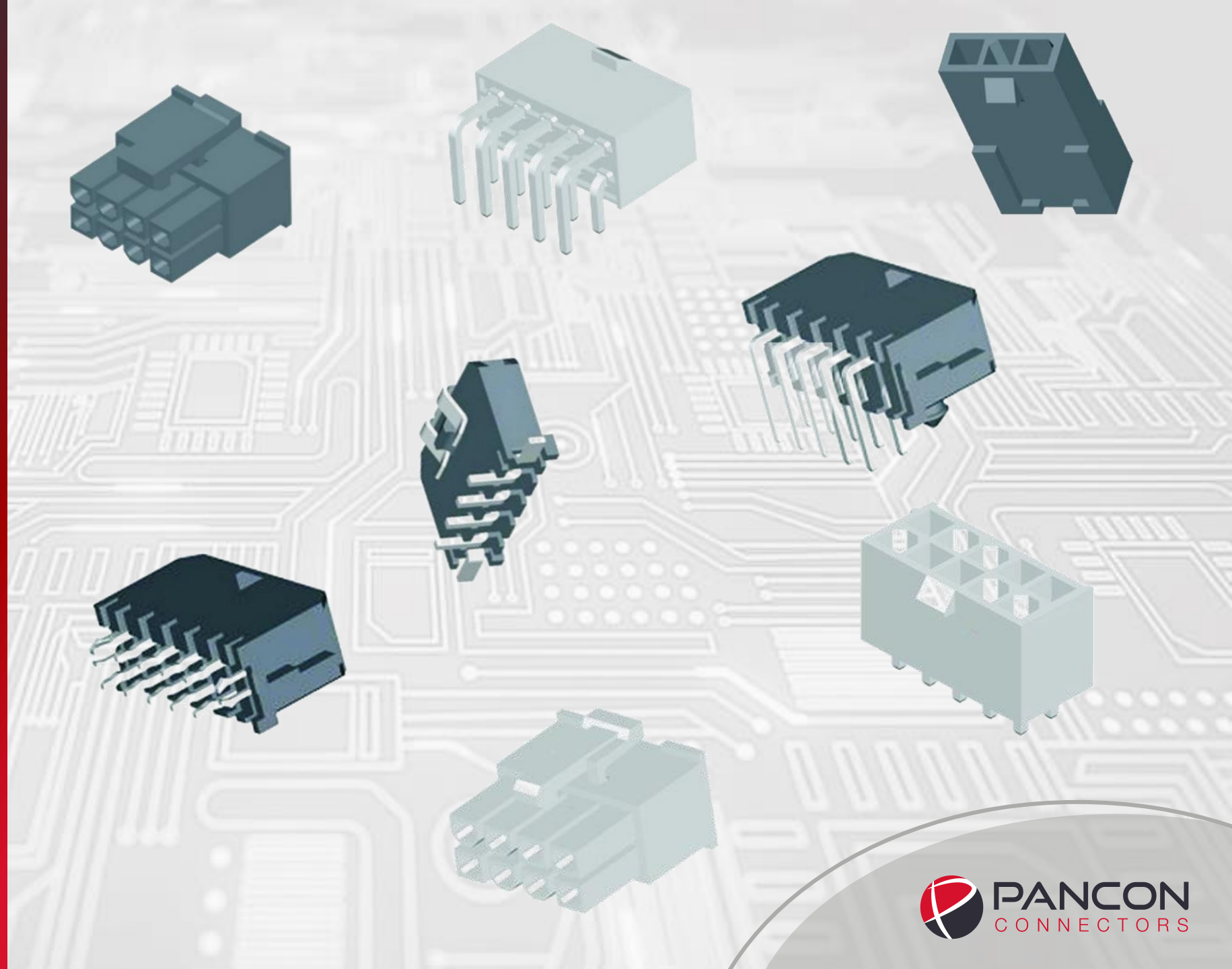

CRIMP-CON

Verfügbare Raster:

1,00mm

1,25mm

1,27mm

1,50mm

2,00mm

2,50mm

2,54mm

3,00mm

3,96mm

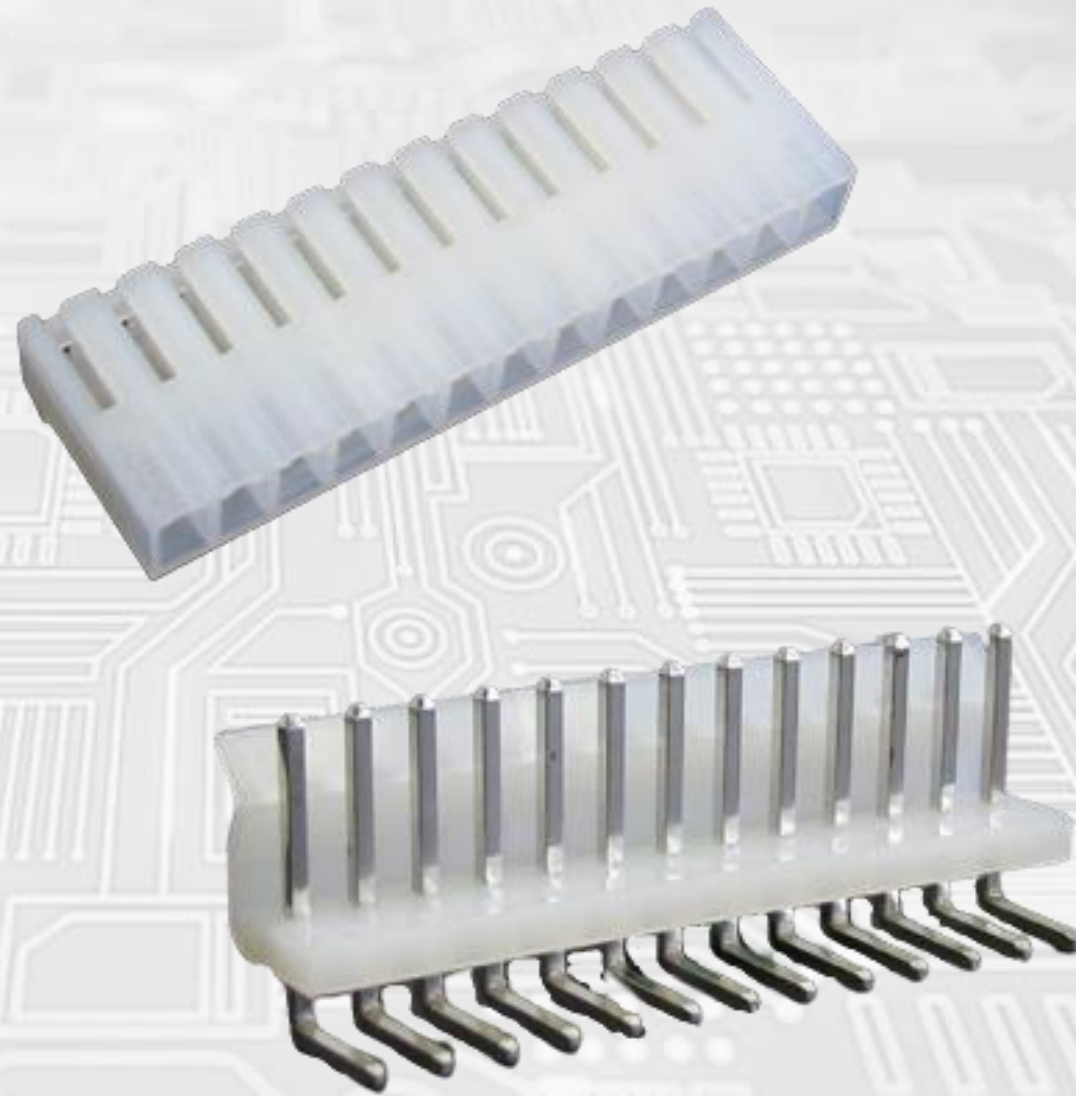

CRIMP-CON

Verfügbare Raster:

1,00mm

1,25mm

1,27mm

1,50mm

2,00mm

2,50mm

2,54mm

3,00mm

3,96mm

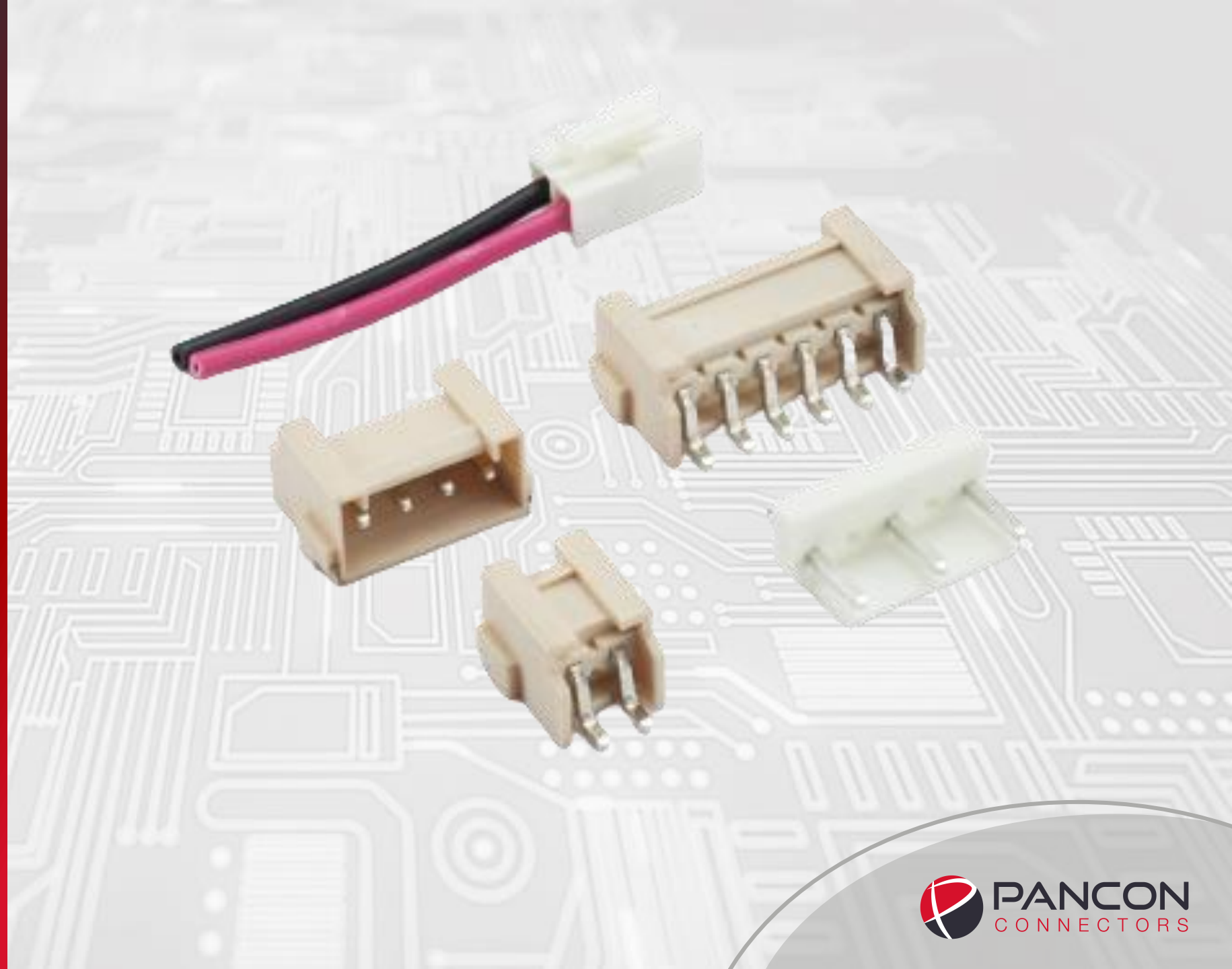

CRIMP-CON

Verfügbare Raster:

1,00mm

1,25mm

1,27mm

1,50mm

2,00mm

2,50mm

2,54mm

3,00mm

3,96mm

4,20mm

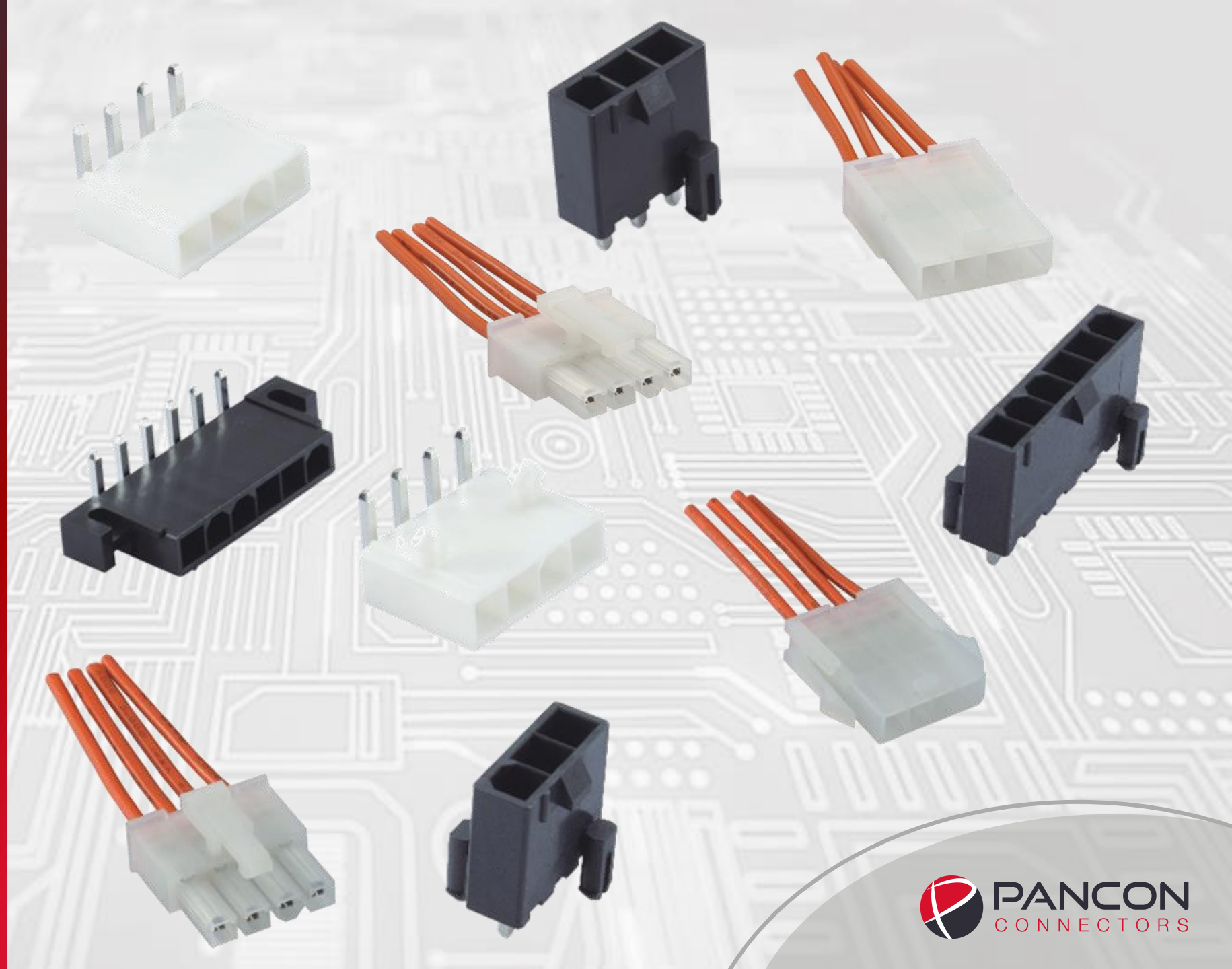

CRIMP-CON

Verfügbare Raster:

1,00mm

1,25mm

1,27mm

1,50mm

2,00mm

2,50mm

2,54mm

3,00mm

3,96mm

4,20mm

5,08mm

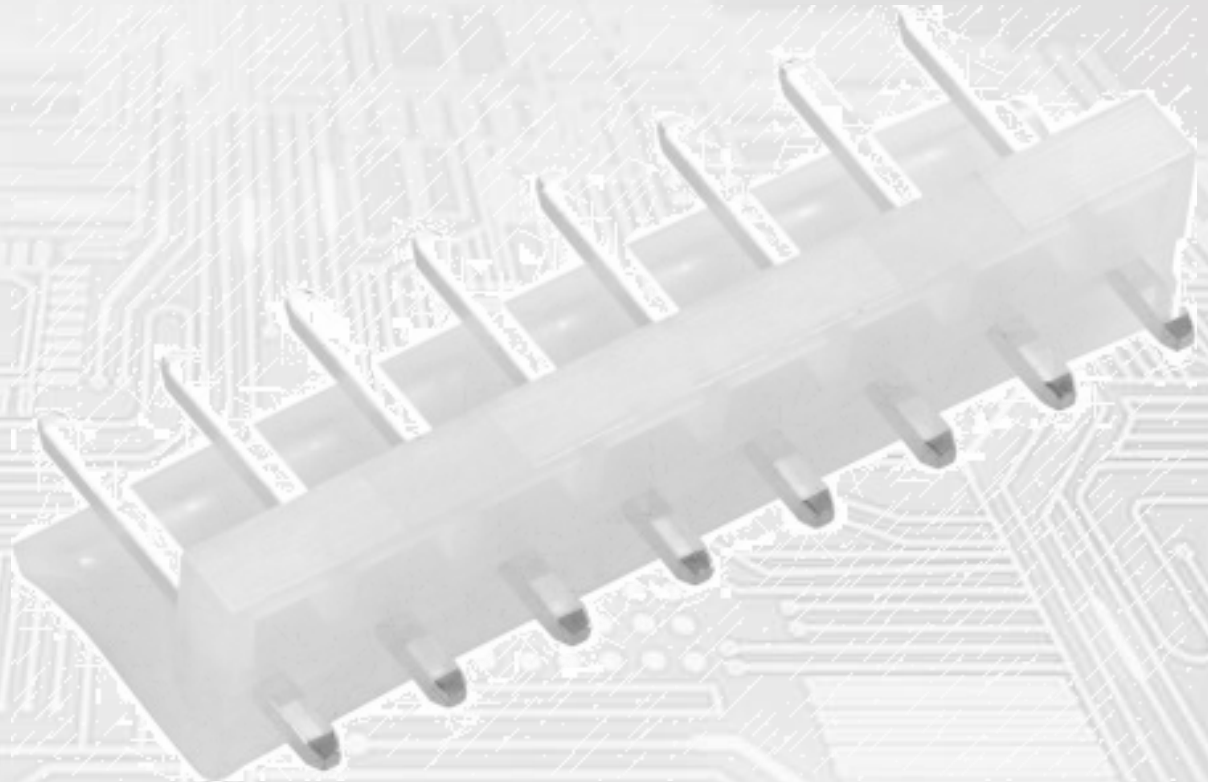

Federleisten und
Messerleisten, um
Wire2Wire und
Wire2Board
Verbindungen zu
realisieren.

CRIMP-CON

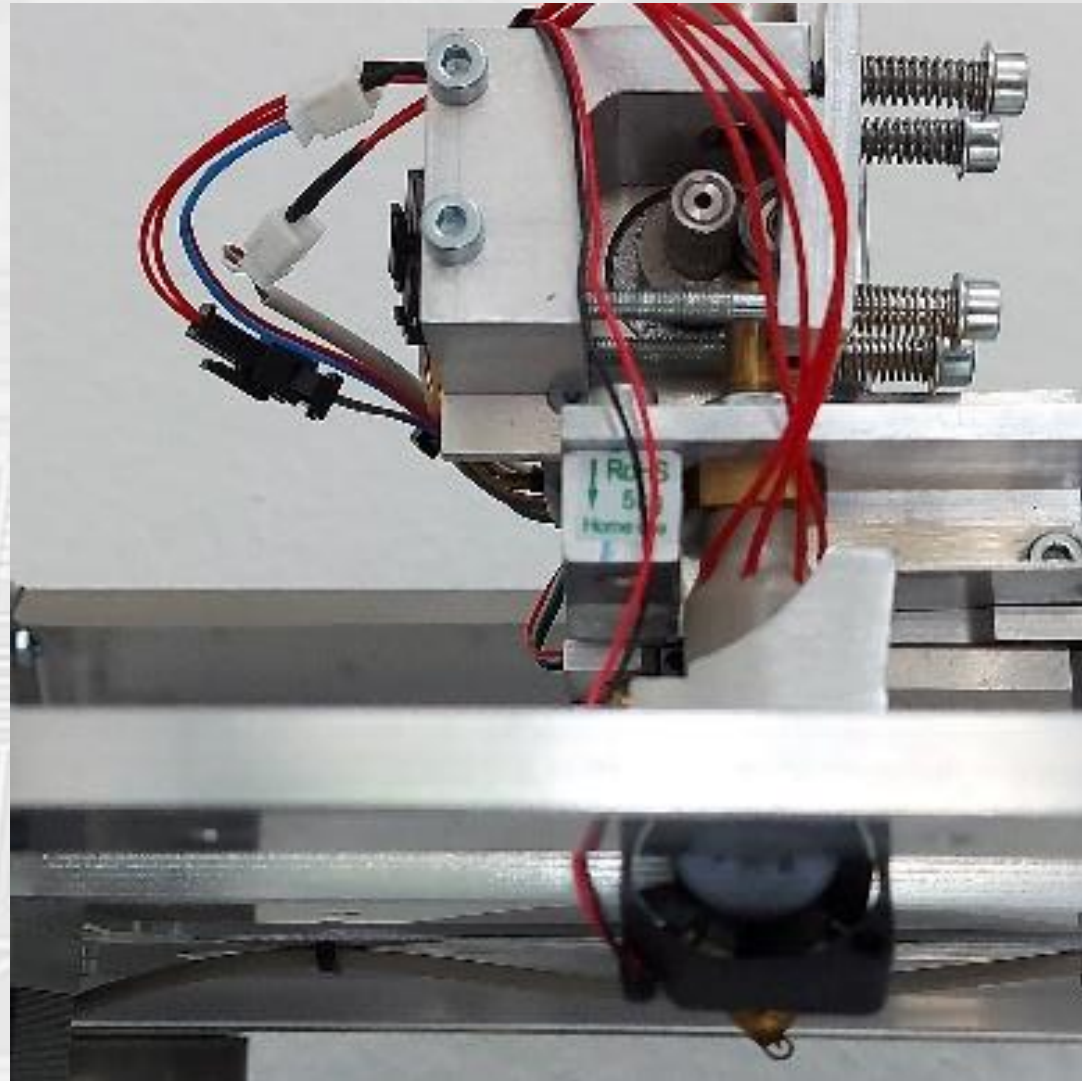

BOARD-CON

Verfügbare Raster:

0,80mm

1,00mm

1,27mm

2,00mm

2,50mm

2,54mm

3,96mm

4,20mm

5,08mm



Suchen

Suchen...

Kategorie

- Wire 2 Wire
- Board 2 Board
- Wire 2 Board

Serie







- MAS-CON
- CRIMP-CON
- BOARD-CON**
- HI-CON
- LAT-CON

Raster

- 1.00
- 1.27
- 2.00
- 2.50
- 2.54
- 3.00
- 3.96
- 4.20
- 5.08
- 0.80 x 1.20
- 1.27 x 2.54
- 3.50 x 6.00









B0001-XXXXX

 Board-Con	 Federleiste
 90°	 Edge
 Nein	 Profil: 2.5 - 3.2









B0002-XXXXX

 Board-Con	 Federleiste
 90°	 Edge
 Ja	 Profil: 3.3 - 4.50









B0004-XXXXX

 Board-Con	 Federleiste
 90°	 Edge
 Nein	 Profil: 3.3 - 4.50



B0003-XXXXX

 Board-Con	 Federleiste
 90°	 Edge
 Nein	 Profil: 3.3 - 4.50

www.pancon.de

BOARD-CON

Eine Schnittstelle für die Programmierung des Controllers auf der Platine?

Verschiedene Funktionen auf kleinen Spezialplatinen, die mit der Hauptplatine verbunden werden sollen?

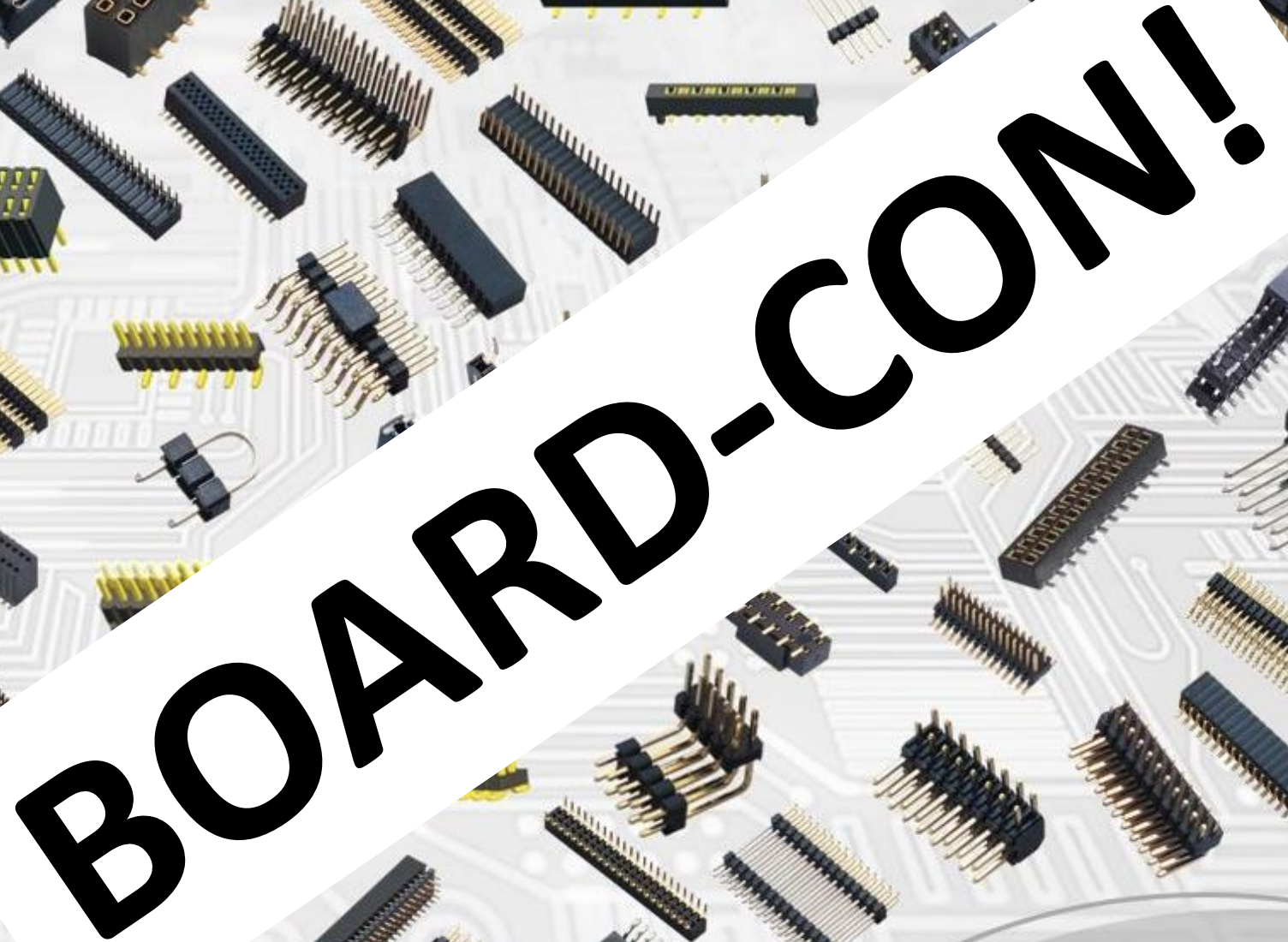

BOARD-CON!

BOARD-CON

Wenn Leiterplatten
miteinander
verbunden werden
müssen, ist
BOARD-CON
immer eine gute
Wahl!



LAT-CON 127

Ob in Board2Board- oder Wire2Board-Anwendungen, LAT-CON 127 Produkte stoßen auf zunehmendes Interesse am Markt.

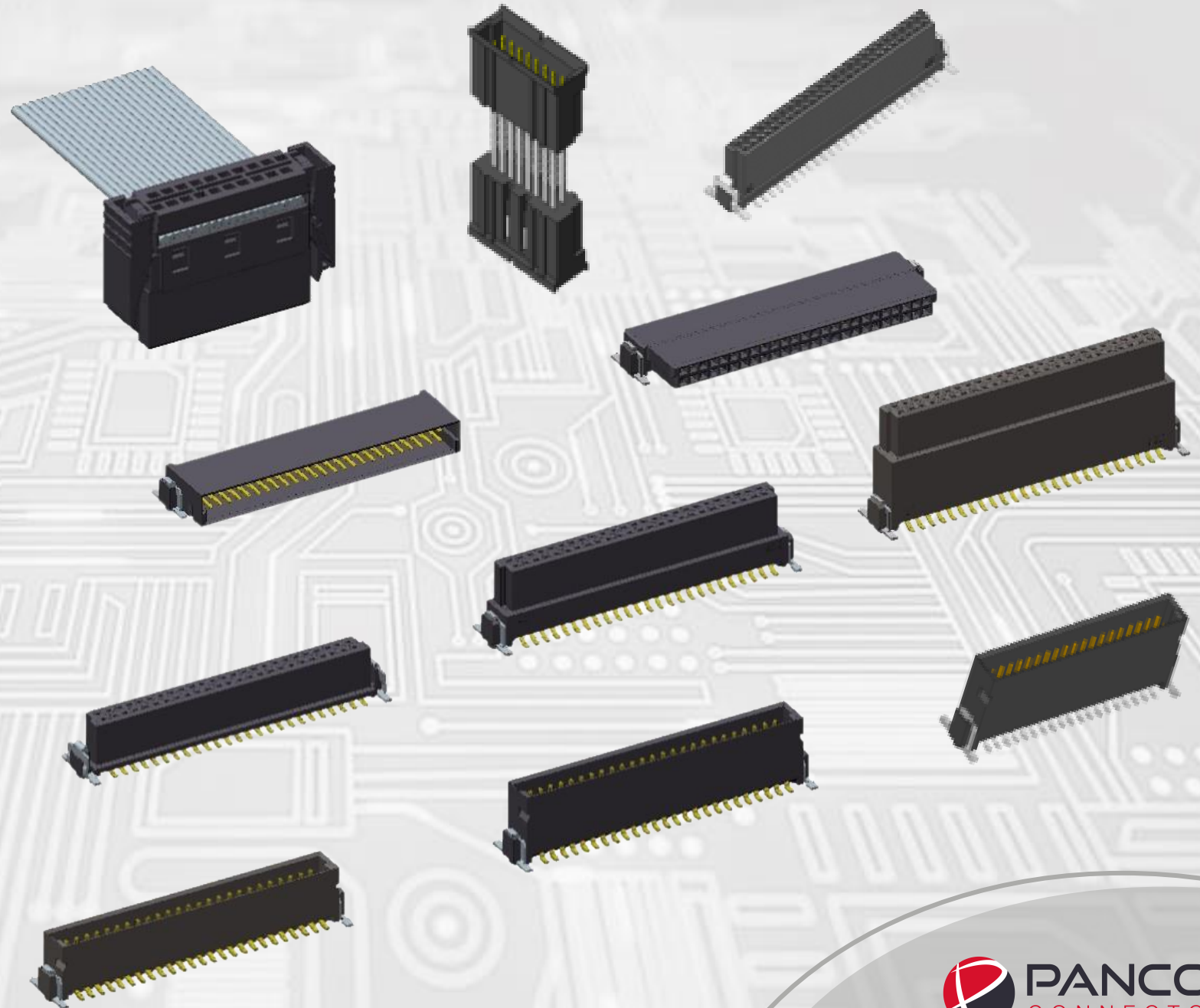

LAT-CON 127

Sehr kompakte
90°-, 180°- und
360°-

Verbindungen,
sowie flexible
Verbindungen
können mit dieser
Produktfamilie
realisiert werden.

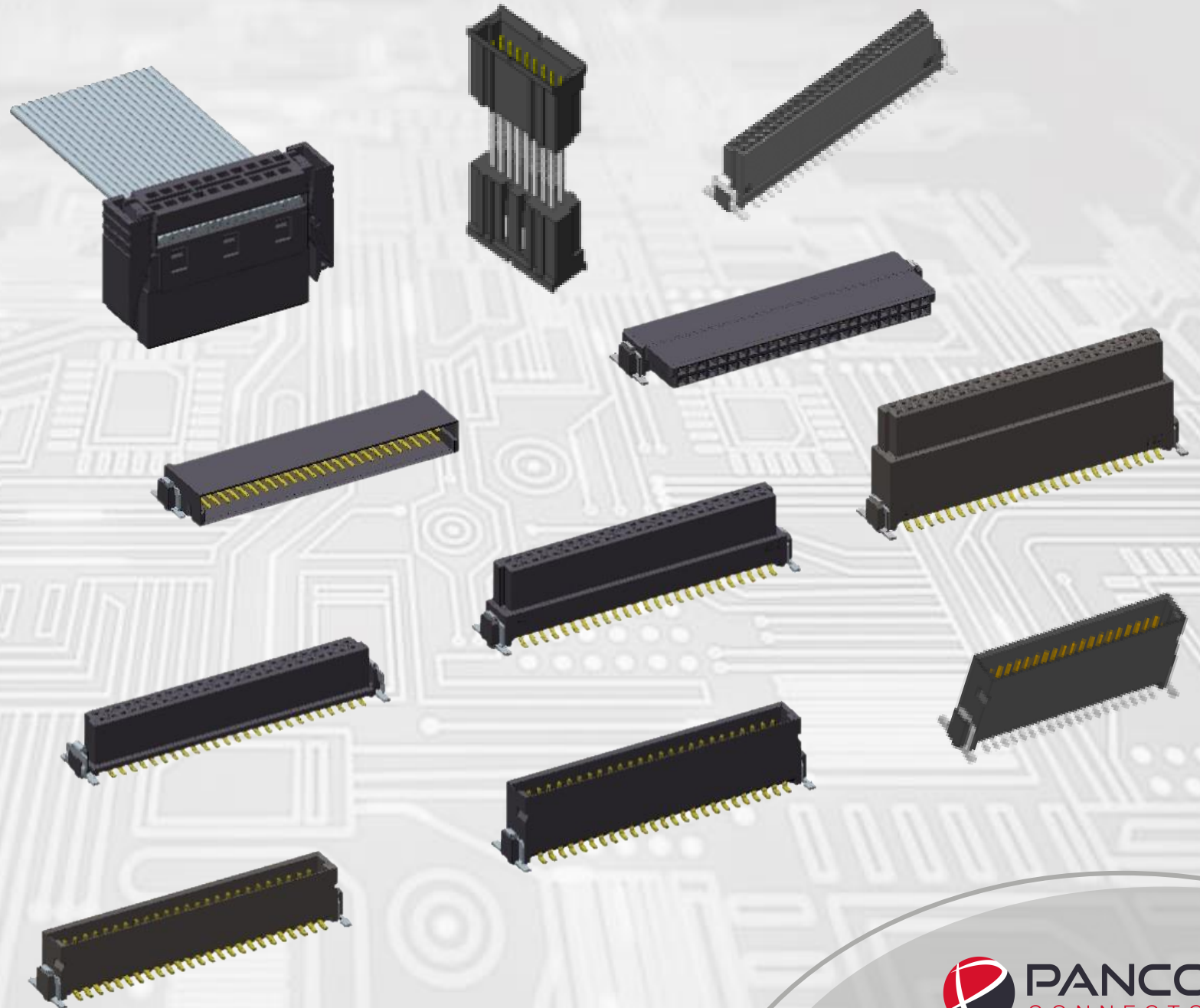

LAT-CON 127

Wir bauen unsere Produktpalette weiter aus.

033 M

Standard - Horizontal	-
Low profile - Vertical	L
Mid profile - Vertical	M
High profile - Vertical	H
Spacer - 18,2mm	P
Spacer - 20,2mm	Q
Spacer - 22,2mm	R
Spacer - 24,2mm	S
Spacer - 26,2mm	T
Spacer - 28,2mm	U
Spacer - 30,2mm	V
Spacer - 32,2mm	W
Spacer - 34,2mm	Y
Spacer - 36,2mm	Z

040

No. Of Positions	
10 Pos.	010
12 Pos.	012
16 Pos.	016
20 Pos.	020
32 Pos.	032
40 Pos.	040
50 Pos.	050
68 Pos.	068
80 Pos.	080
90 Pos.	090
100 Pos.	100

- 1

Horizontal	0
Vertical	1
Female	4

6

Female with Locking	4
IDC (Female)	5
SMT	7
Spacer	8

7

U

Tray	-
Reel	U
Tube	T

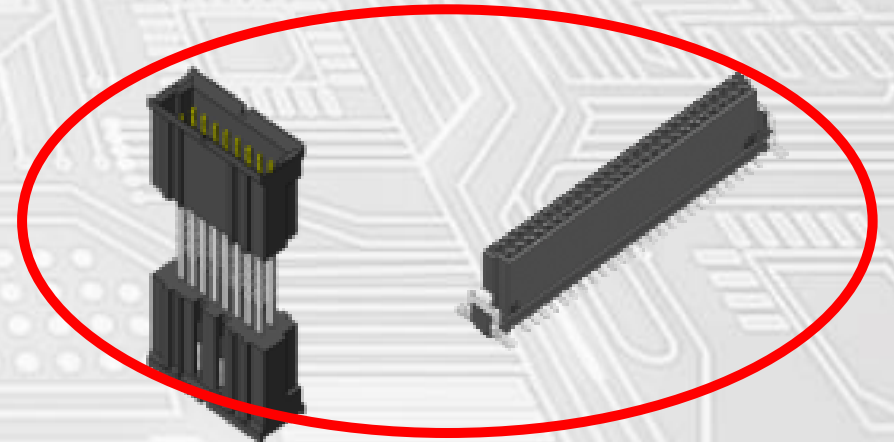

LAT-CON

Wir bauen unsere Produktpalette weiter aus.

	033LXXX-467U	033MXXX-467U	033HXXX-467U	033LXXX-167U	033MXXX-167U	033HXXX-167U	033-XXX-067U	033-XXX-467U	033-XXX-465	033LXXX-464U	033XXX-168T
033LXXX-467U	NA	NA	NA	Board to Board distance: 8,00mm - 9,50mm	Board to Board distance: 10,8mm - 12,3mm	Board to Board distance: 15,5mm - 16,9mm	90°	NA	NA	NA	Connection for enlarged heights
033MXXX-467U	NA	NA	NA	Board to Board distance: 9,50mm - 11,0mm	Board to Board distance: 12,3mm - 13,8mm	Board to Board distance: 16,9mm - 18,4mm	90°	NA	NA	NA	Connection for enlarged heights
033HXXX-467U	NA	NA	NA	Board to Board distance: 11,1mm - 12,6mm	Board to Board distance: 13,9mm - 15,4mm	Board to Board distance: 18,5mm - 20,0mm	90°	NA	NA	NA	Connection for enlarged heights
033LXXX-167U	Board to Board distance: 8,00mm - 9,50mm	Board to Board distance: 10,8mm - 12,3mm	Board to Board distance: 15,5mm - 16,9mm	NA	NA	NA	NA	90°	Wire to Board connection	Board to Board distance: 8,00mm - 9,50mm	NA
033MXXX-167U	Board to Board distance: 9,50mm - 11,0mm	Board to Board distance: 12,3mm - 13,8mm	Board to Board distance: 16,9mm - 18,4mm	NA	NA	NA	NA	90°	Wire to Board connection	Board to Board distance: 9,50mm - 11,0mm	NA
033HXXX-167U	Board to Board distance: 11,1mm - 12,6mm	Board to Board distance: 13,9mm - 15,4mm	Board to Board distance: 18,5mm - 20,0mm	NA	NA	NA	NA	90°	Wire to Board connection	Board to Board distance: 11,1mm - 12,6mm	NA
033-XXX-067U	90°	90°	90°	NA	NA	NA	NA	180° Horizontal	Wire to Board connection	90°	NA
033-XXX-467U	NA	NA	NA	90°	90°	90°	180° Horizontal	NA	NA	NA	90° Connection for enlarged heights
033-XXX-465	NA	NA	NA	Wire to Board connection	Wire to Board connection	Wire to Board connection	Wire to Board connection	NA	NA	NA	Wire to Board connection
033LXXX-464U	NA	NA	NA	Board to Board distance: 8,00mm - 9,50mm	Board to Board distance: 10,8mm - 12,3mm	Board to Board distance: 15,5mm - 16,9mm	90°	NA	NA	NA	Connection for enlarged heights
033XXX-168T	Connection for enlarged heights	Connection for enlarged heights	Connection for enlarged heights	NA	NA	NA	NA	Connection for enlarged heights	Connection for enlarged heights	Connection for enlarged heights	NA

Anwendungsbereiche

- Allgemeine Industriesteuerungen
 - Automotive Industrie
 - Industrie 4.0
- ### Anwendung
- Theater-Steuerungen
 - Medizintechnik
 - Test- und Laborgeräte
 - Verkaufsautomaten
 - ...



Eine weitere Stärke von Pancon ist die Entwicklung und Optimierung kundenspezifischer Lösungen, wobei Pancon nicht nur modifizierte Standards anbietet, sondern auch auf komplexe Kundenanforderungen eingeht.

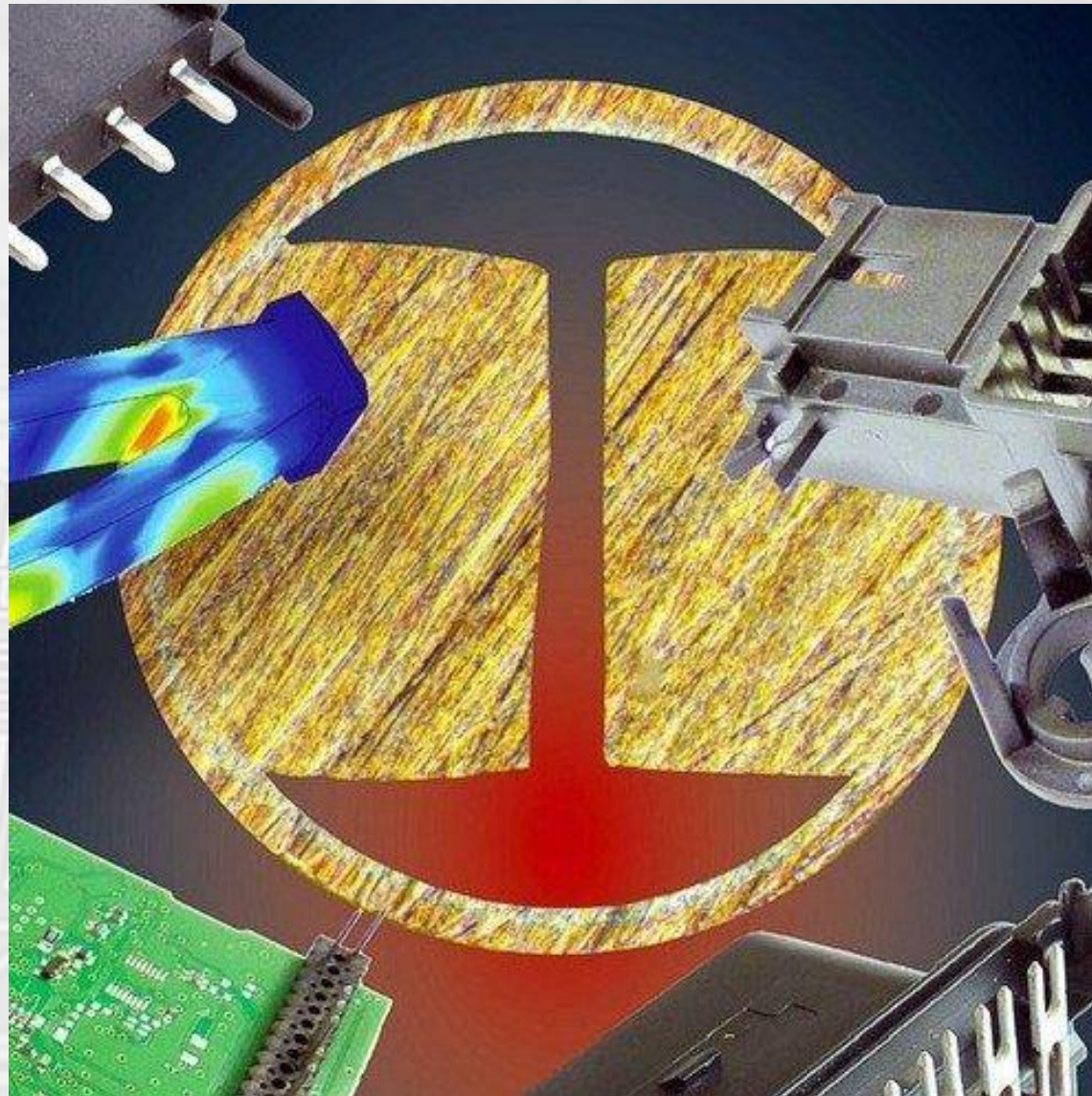

Unsere strategischen Geschäftsfelder für kundenspezifische Projekte:

- IDC- Anwendungen
- Einpresstechnik
- THR - Steckverbinder
- Umspritzen von Steckverbindern und Leadframes

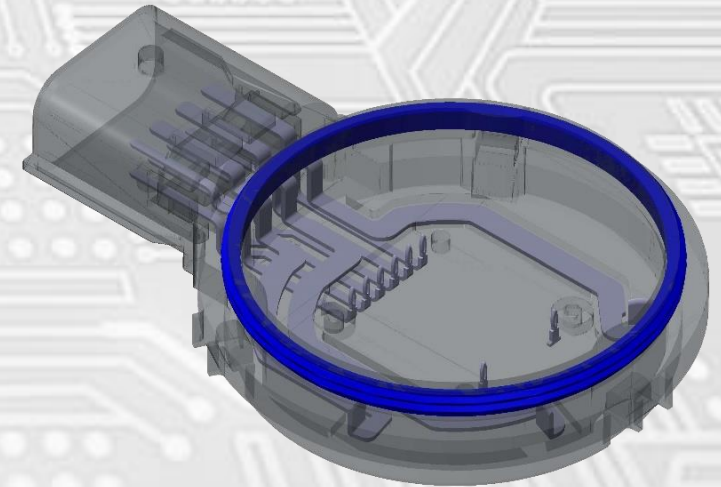
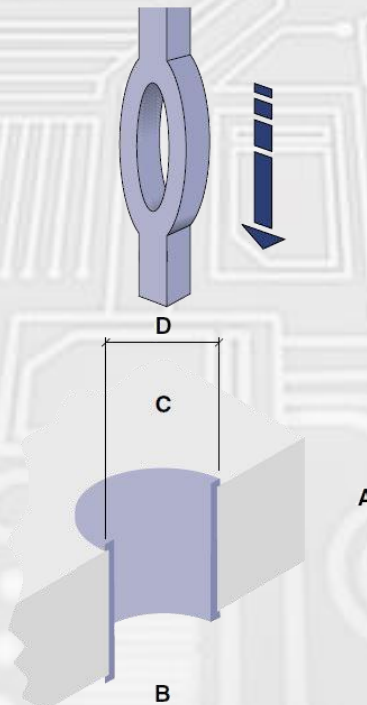
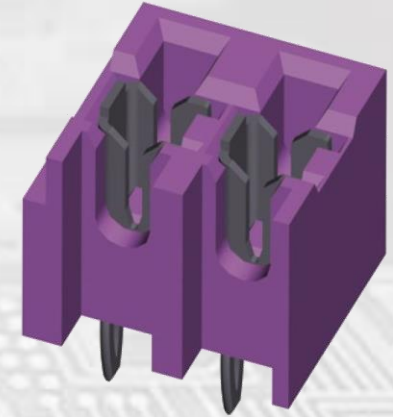

THR Steckverbinder

Dies ist ein Türsteuergerät für die PQ35 Plattform von VW.

Pancon optimierte das Design und produzierte die vier Stecker und auch die beiden Teile der Box.

Für die Steckverbinder haben wir ein vernetzbares Material verwendet, um eine gute Kombination von Leistung und Preis zu erhalten.

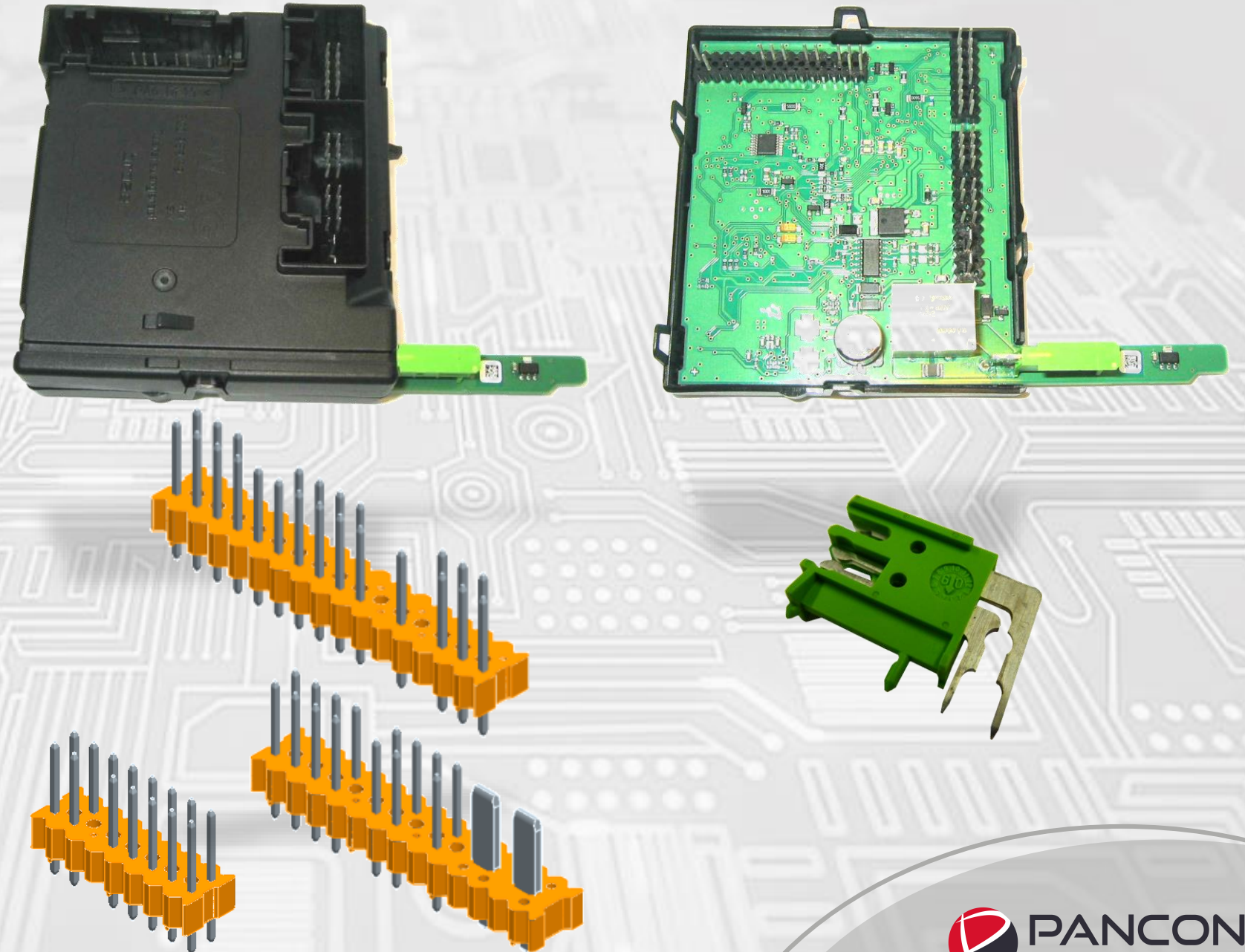

THR Steckverbinder

Dieser 48-polige Stecker ist für einen Audioverstärker. Unser Kunde beliefert damit Mercedes-Benz.

Pancon produziert die Steckverbinder in verschiedenen Farben und verschiedenen Kodierungen.

Auch hier haben wir das vernetzbare Material verwendet.

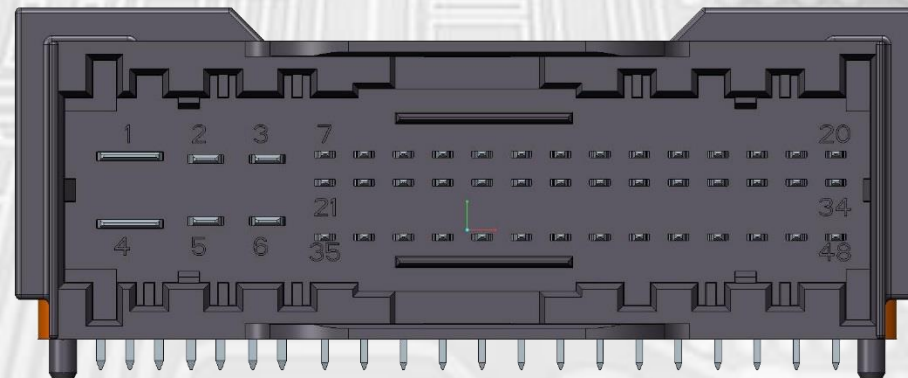
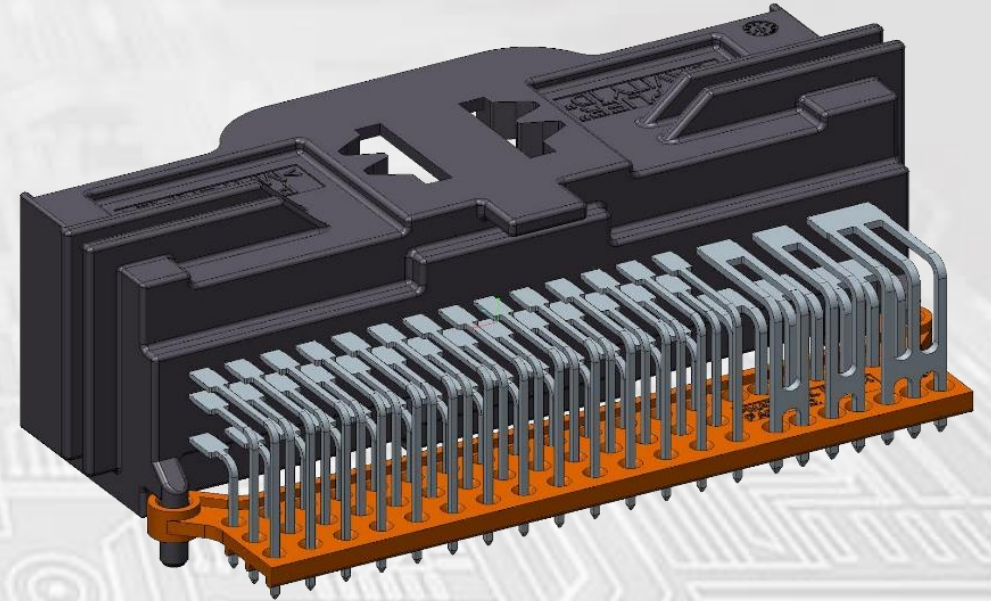

THR Steckverbinder

Dies sind Steckverbinder für ein Multifunktionslenkrad.

Pancon hat das Design des Steckers nach den Bedürfnissen des Kunden optimiert.

Unser Kunde fertigt damit Steuergeräte, die an Mercedes-Benz geliefert werden.

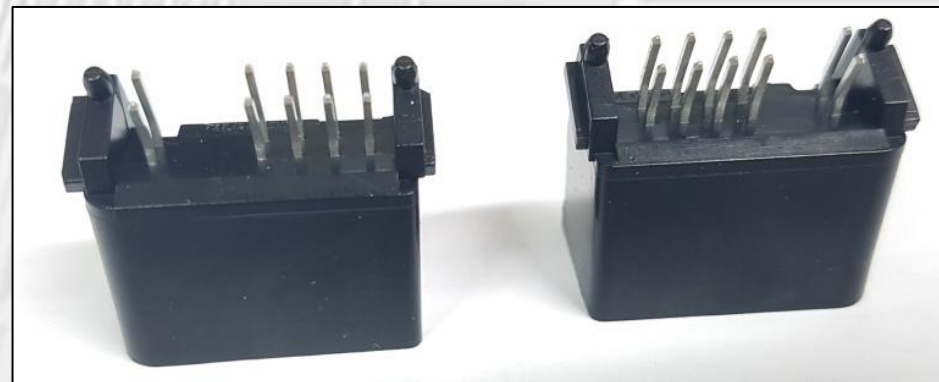
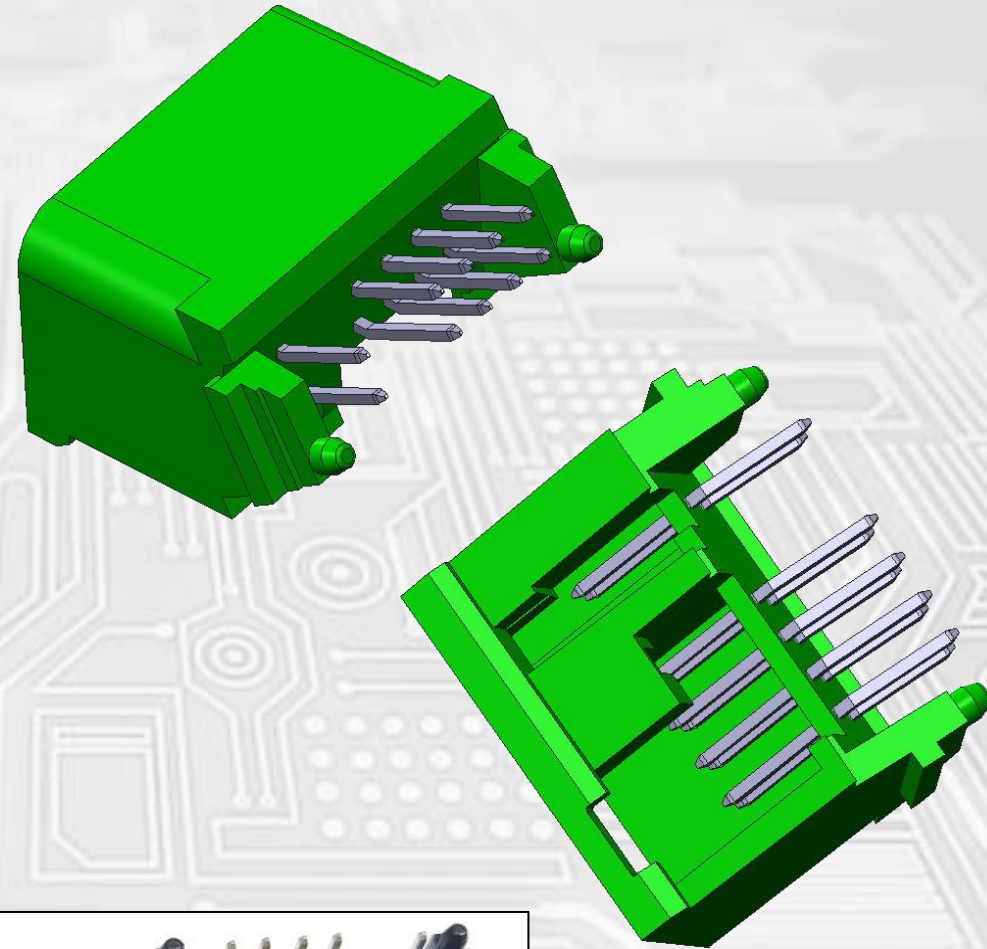

Umspritzen

In unserer Produktionsstätte in Taiwan stellen wir verschiedene Arten von Stiftleisten her.

Diese werden dann in unserer Produktionsstätte in Slowenien umspritzt zu kundenspezifischen Schnittstellen.

Unser Kunde liefert elektronische Steuergeräte an OEMs wie VW, Audi, Fiat, Seat, PSA oder Toyota.

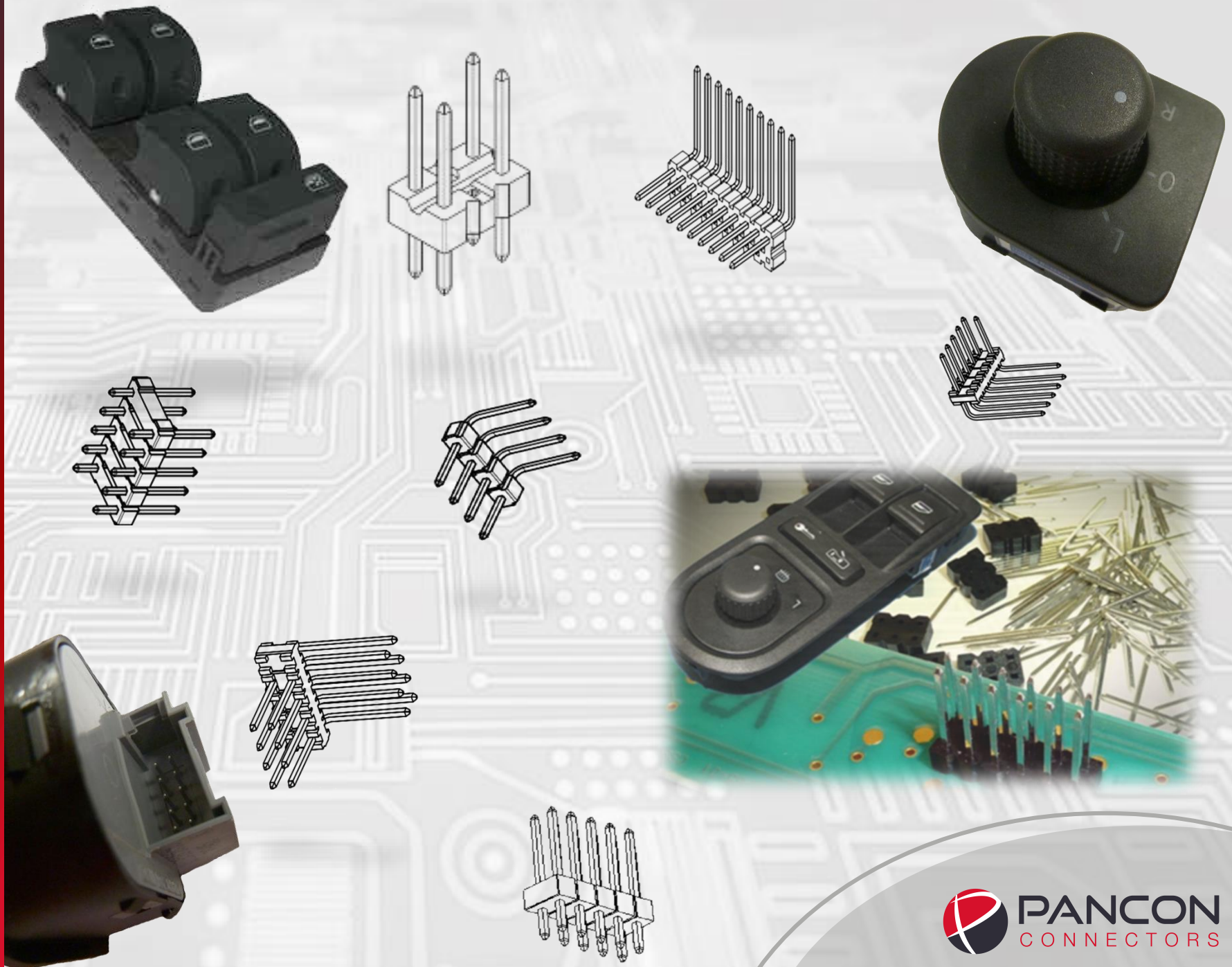

Umspritzen

Hier sehen wir einen Steckverbinder für eine Ladezustandsanzeige für Elektroautos. Wichtig war die geringe Bauhöhe des Steckers.

Die Kontakte werden in unserer Produktionsstätte in Taiwan umspritzt.

Unser Kunde liefert die Ladestandsanzeiger an BMW.

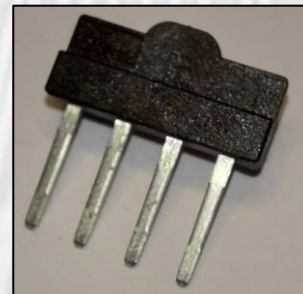
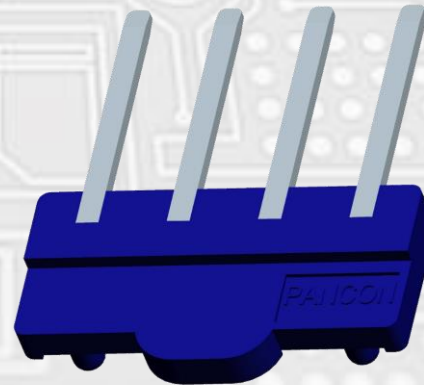
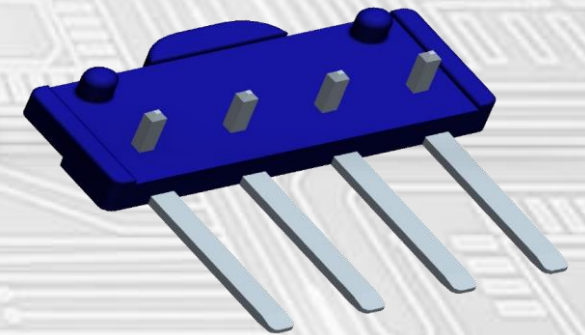
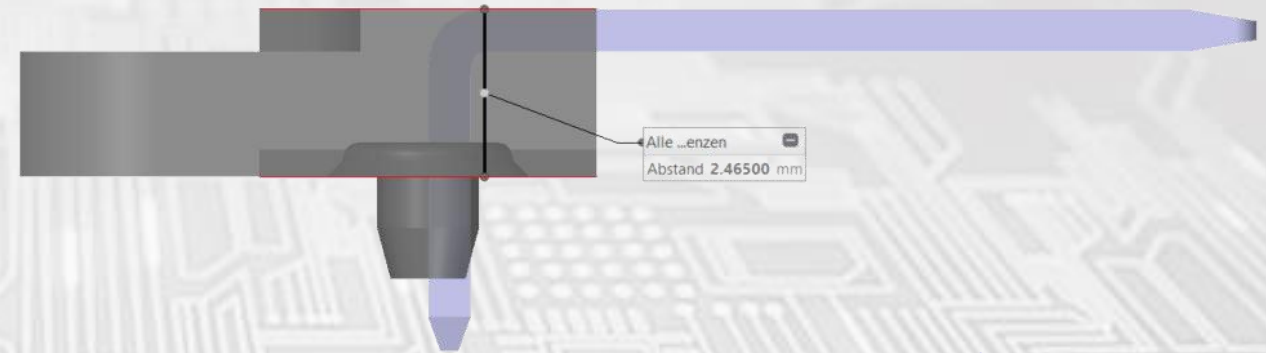
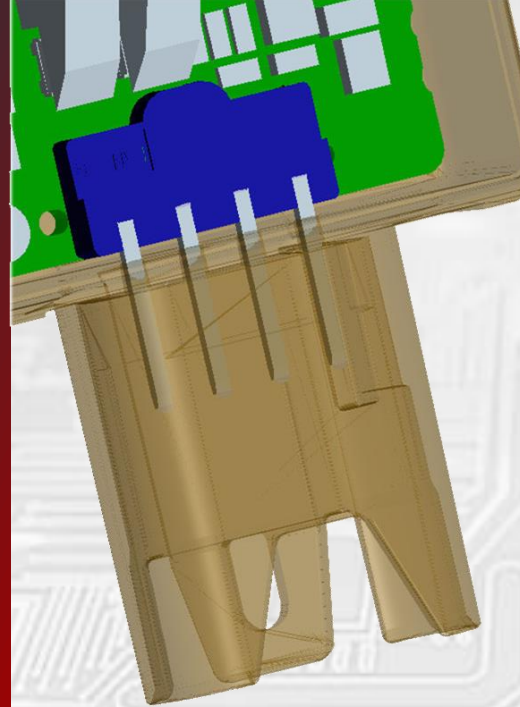

Umspritzen

Pressfit

Die Kontakteinheit für ein hinteres Differentialgetriebe wurde auf einer speziellen Fertigungsstraße hergestellt.

Die Dichtung wurde in einem separaten Schritt montiert.

Die eingesetzte Einpresszone ist ein Pancon Design. (Pressfit 0,6mm)

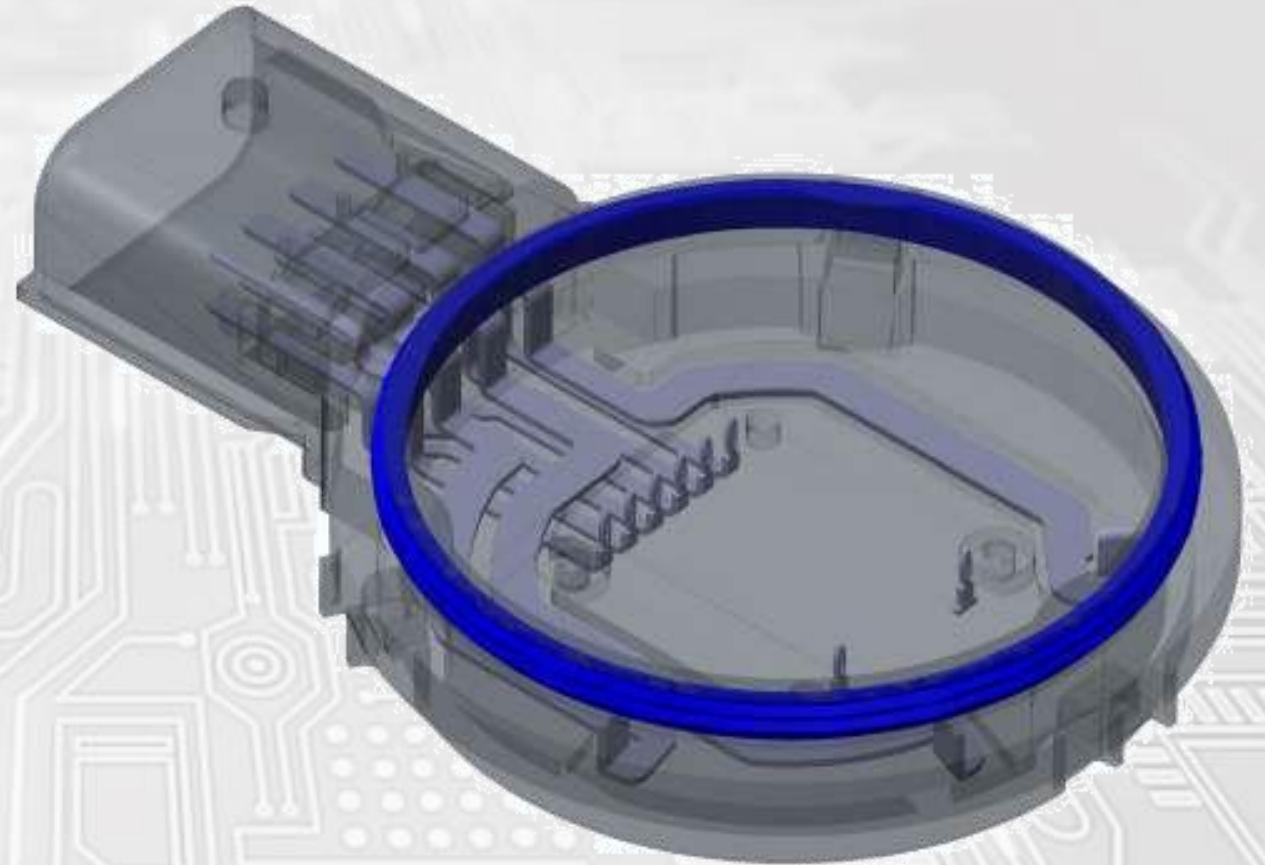

Umspritzen

Pressfit

IDC

Die Kontakteinheit für ein hinteres Differentialgetriebe wurde auf einer speziellen Fertigungsstraße hergestellt.

Die Dichtung wurde in einem separaten Schritt montiert.

Die eingesetzte Einpresszone ist ein Pancon Design. (Pressfit 0,6mm)

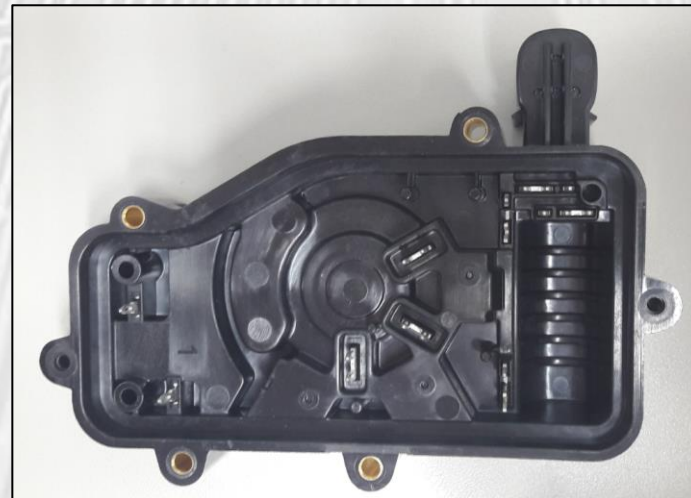
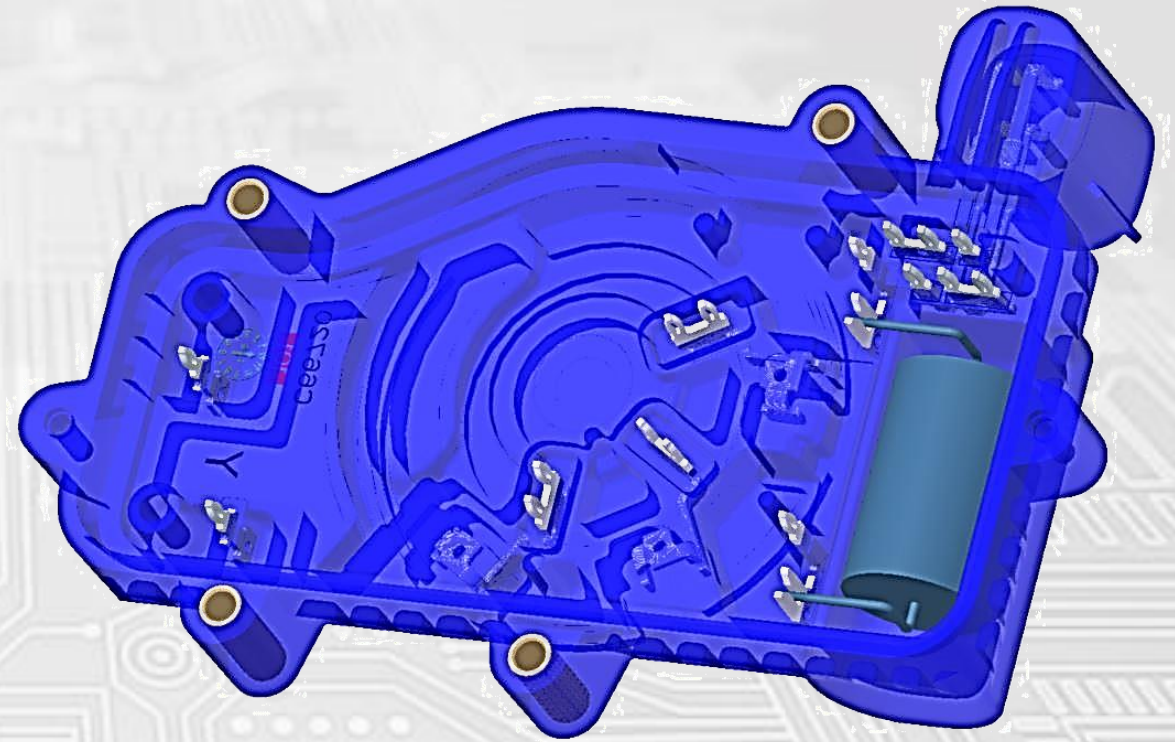

Einpresstechnik

Es handelt sich um 0,6mm Pressfit-Kontakte, die in einen Kontakträger eingepresst sind.

Unser Kunde umspritzt diese und produziert auf diese Art verschiedene kundenspezifische Schnittstellen.

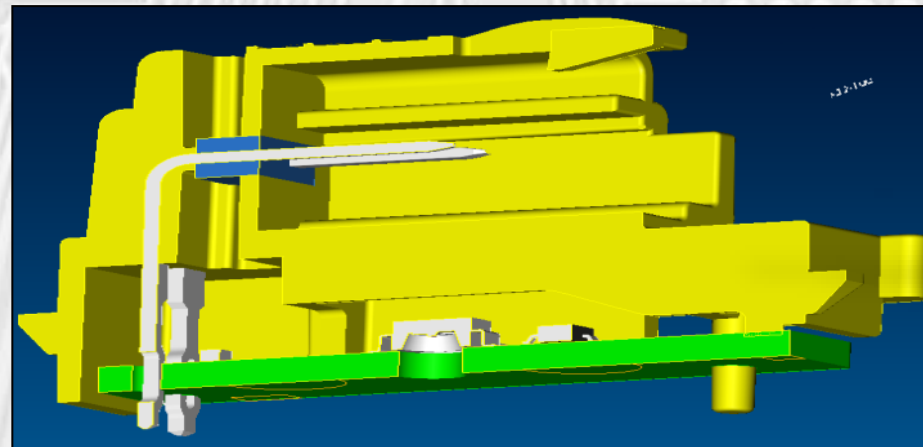
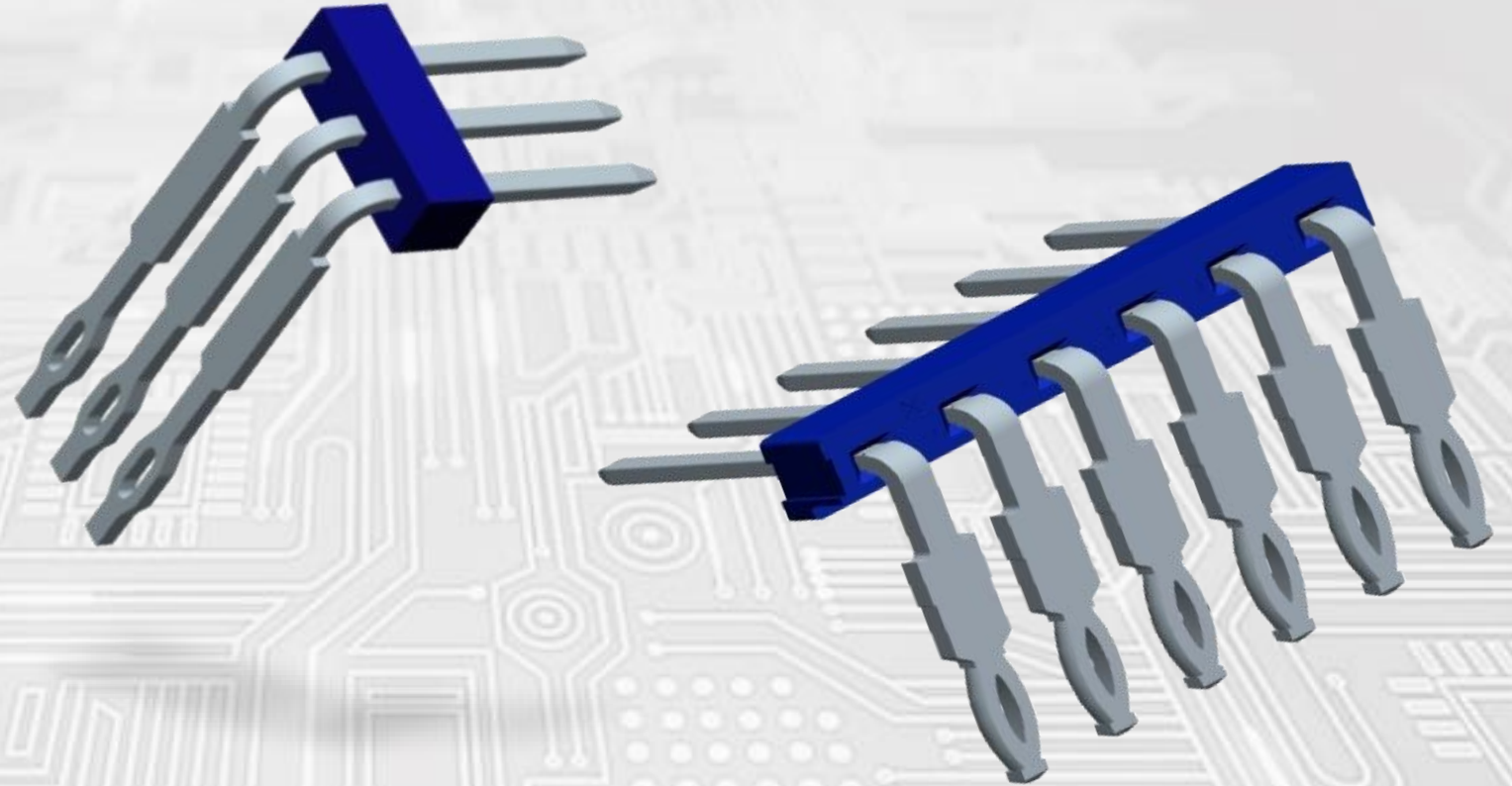

Pressfit

IDC

Es handelt sich um eine Steckerleiste für eine HLK-Anwendung.

Gemeinsam mit dem Kunden entwickelte Pancon die nächste Generation eines bestehenden Produkts.

Die Verlagerung der Kondensatoren von der Leiterplatte in die Steckerleiste war ein großer Vorteil für den Fertigungsprozess und das Produkt.

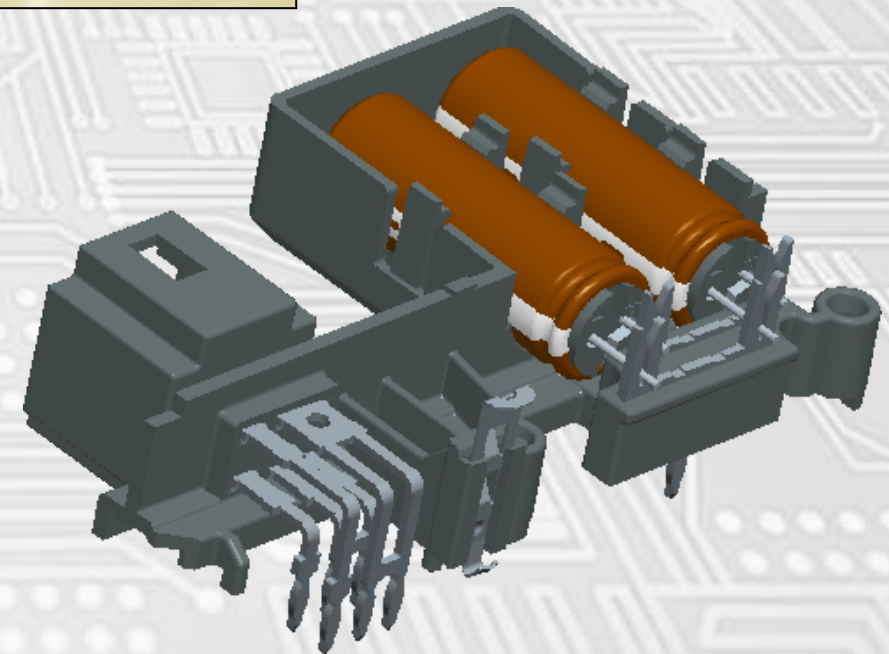
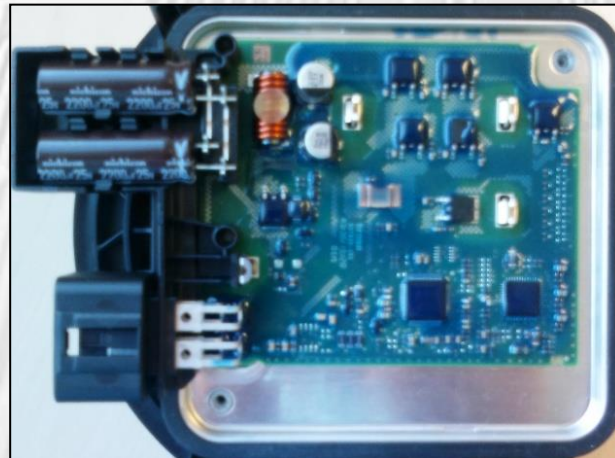

IDC

Hierbei handelt es sich um einen Flow-Rate-Sensor für Pod-Kaffeemaschinen.

Pancon hat die braune männliche Seite und die blaue weibliche Seite entwickelt.

Auf der männlichen Seite haben wir die Pins des HAL-Sensors verwendet, um die Schnittstelle zu realisieren. Dafür wurden die vorhandenen Pins entsprechend unseren Anforderungen modifiziert.

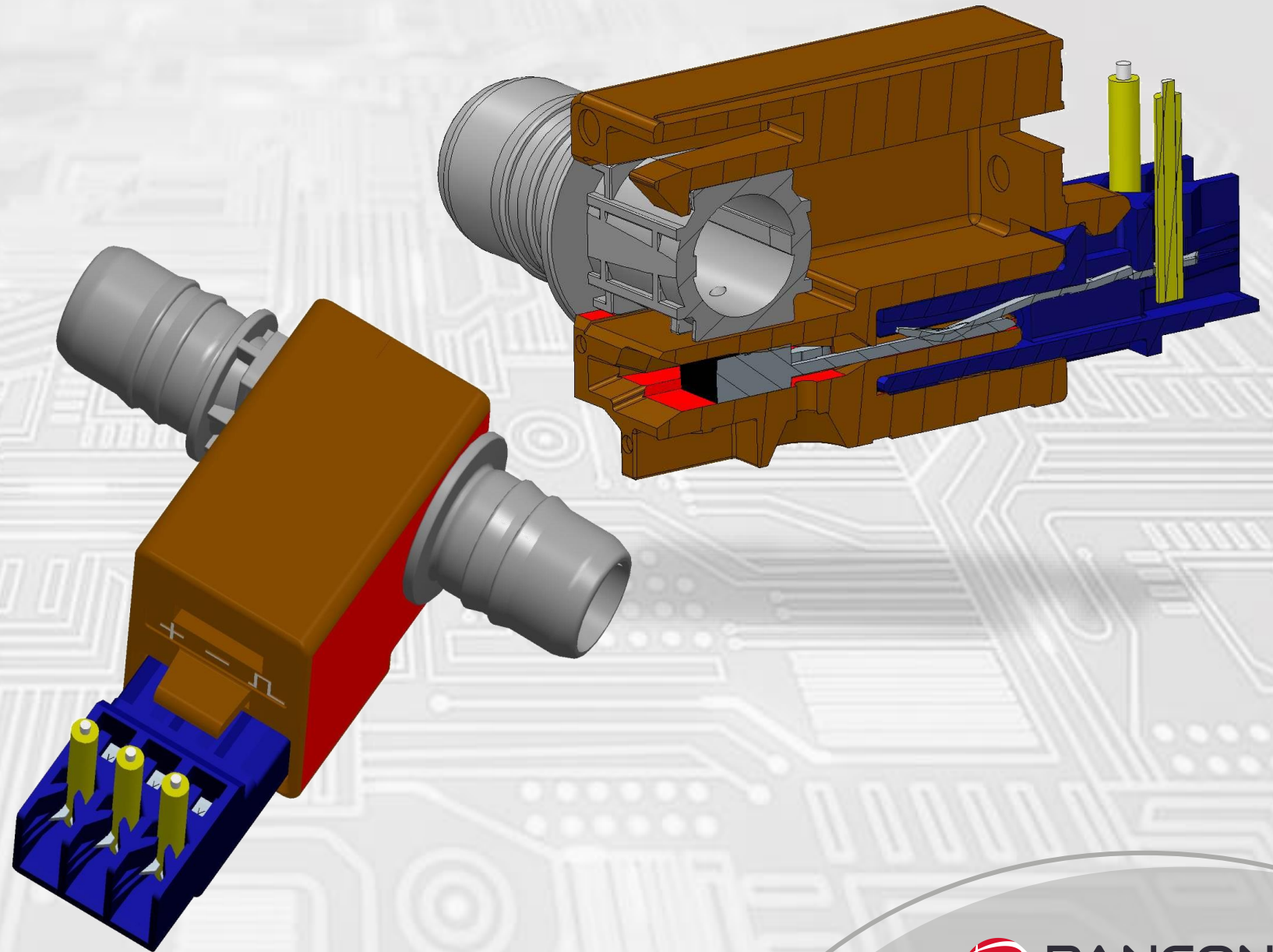

IDC

Aufgrund der feuchten Raumumgebung musste ein MAS-Con-Standardstecker modifiziert werden.

Um die Stiftleisten eingießen zu können, wurde eine Box um die Standard-Stiftleiste angebracht. In einem weiteren Schritt wurden die Stiftkontakte direkt in die Box integriert.

Alle Teile sind aus glühdrahtbeständigem Kunststoff gefertigt.

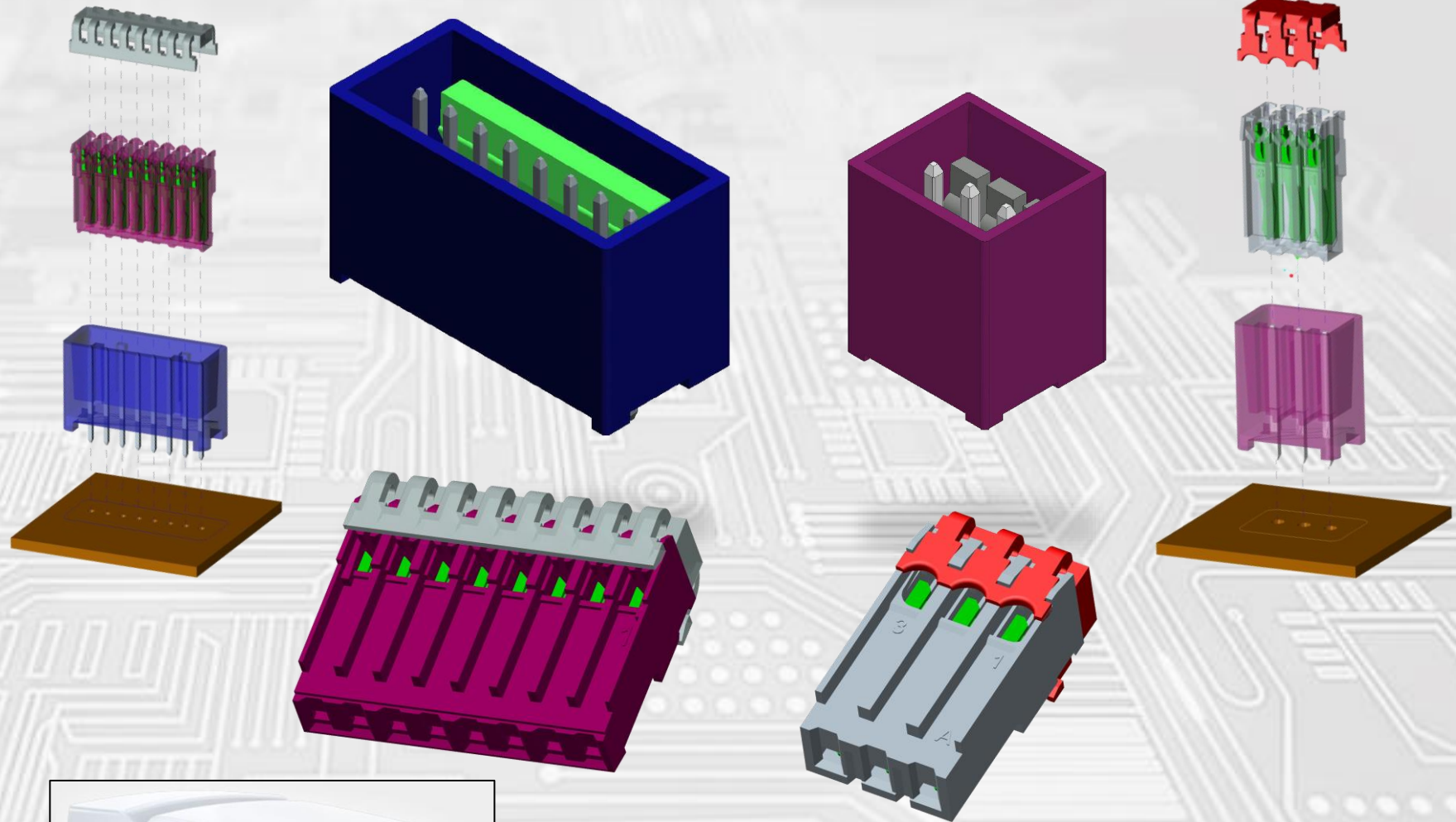

IDC

Für dieses Projekt verwendete Pancon Standardkontakte in einem kundenspezifischen Gehäuse.

Um mehr Strom übertragen zu können, wurden teilweise 2 Kontakte parallel geschaltet. Dadurch konnte der zur Verfügung stehende Bauraum eingehalten werden.

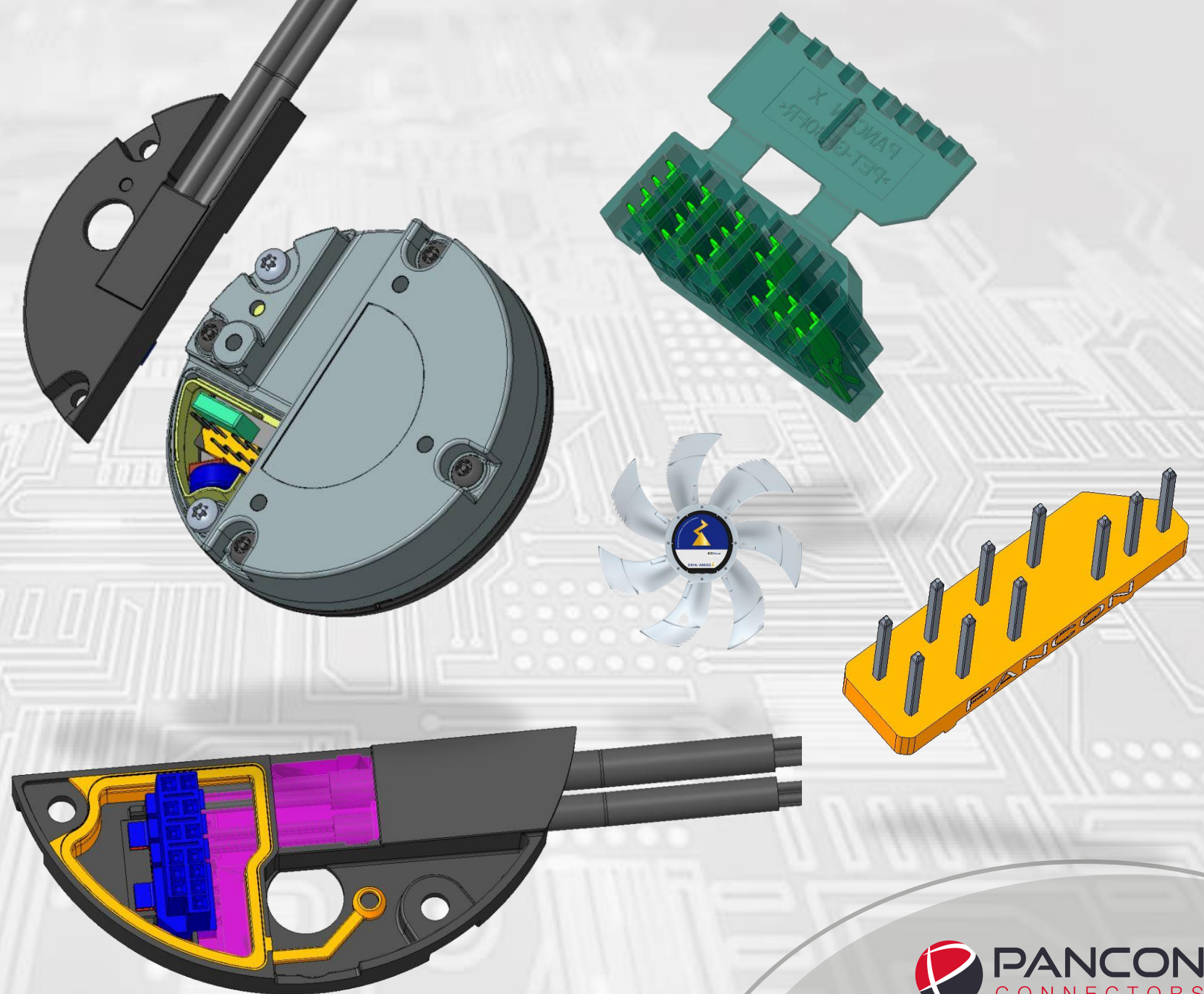

Alle unsere
Produktions-
Standorte sind nach
IATF zertifiziert.

Das Pancon-
Qualitäts-
management-
System ist nach ISO
9001 zertifiziert.



Vertriebsmitarbeiter
Liborio D'Ambra
+49(0)172 955 17 13
liborio.dambra@pancon.de

Vertriebsmitarbeiter
Olaf Hartmann
+49(0)151 140 510 72
olaf.hartmann@pancon.de

Leitung Customer Service
Jasmina Zver
+386 2 3301 352
jasmina.zver@pancon.si

Technische
Projektunterstützung
Jan Lewalter
+49(0)170 225 44 46
jan.lewalter@pancon.de



Sie können auch Steckverbinder von anderen bekommen,
aber nur bei Pancon bekommen Sie die besten Ideen.

Wir freuen uns
darauf,
gemeinsam mit
Ihnen und Ihren
Kunden neue
Produkte zu
realisieren.

Connectors featured by Pancon